



Electric Pressure Washer
OPERATOR'S MANUAL
POWERflow+ TECHNOLOGY™



This pressure washer is rated in accordance to the Pressure Washer Manufacturers Association (PWMA) standard PW101-2010 (Testing and Rating Performance of Pressure Washers).

BRIGGS & STRATTON POWER PRODUCTS GROUP, LLC
MILWAUKEE, WISCONSIN, U.S.A.

Manual No. 80009540 Revision A

Thank you for purchasing this quality-built Briggs & Stratton® electric pressure washer. We are pleased that you've placed your confidence in the Briggs & Stratton brand. When operated and maintained according to the instructions in this manual, your Briggs & Stratton electric pressure washer will provide many years of dependable service.

This manual contains safety information to make you aware of the hazards and risks associated with electric pressure washers and how to avoid them. Because Briggs & Stratton does not necessarily know all the applications this electric pressure washer could be used for, it is important that you read and understand these instructions thoroughly before attempting to start or operate this equipment. **Save these original instructions for future reference.**

This electric pressure washer requires final assembly before use. Refer to the *Assembly* section of this manual for instructions on final assembly procedures. Follow the instructions completely.

Where to Find Us

You never have to look far to find Briggs & Stratton support and service for your electric pressure washer. Consult your Yellow Pages. There are over 30,000 Briggs & Stratton authorized service dealers worldwide who provide quality service. You can also contact Briggs & Stratton Customer Service by phone at **(800) 743-4115**, or on the Internet at BRIGGSandSTRATTON.COM.

Electric Pressure Washer

Model Number	<input type="text"/> <input type="text"/> <input type="text"/> <input type="text"/> <input type="text"/> <input type="text"/> <input type="text"/> <input type="text"/>
Revision	<input type="text"/> <input type="text"/>
Serial Number	<input type="text"/> <input type="text"/> <input type="text"/> <input type="text"/> <input type="text"/> <input type="text"/> <input type="text"/> <input type="text"/> <input type="text"/> <input type="text"/> <input type="text"/> <input type="text"/>

Date Purchased

Not for
Reproduction

Copyright © 2014. Briggs & Stratton Power Products Group, LLC
Milwaukee, WI, USA. All rights reserved.
Briggs & Stratton Power Products is a registered
trademark of Briggs & Stratton Corporation
Milwaukee, WI, USA

Table of Contents

Operator Safety	4
Equipment Description	4
Important Safety Information	4
Assembly	7
Unpack Electric Pressure Washer	7
Prior to Operation	7
Assemble Handle to Hose Reel	7
Assemble Handle to Main Unit	7
Lubricate O-Rings	7
Connect Hoses and Water Supply	8
Connect Nozzle Extension and 7-in-1 Nozzle	8
Checklist Before Starting Pump Motor	8
Servicing of a Double-Insulated Appliance	8
Features and Controls	9
Operation	10
How to Start Your Electric Pressure Washer	10
How to Stop Your Electric Pressure Washer	11
How to Use 7-in-1 Nozzle	11
Applying Detergent	12
Electric Pressure Washer Rinsing	12
How to Store Accessories	12
Maintenance	13
General Recommendations	13
Electric Pressure Washer Maintenance	13
Nozzle Maintenance	14
Pump and Motor Maintenance	14
After Each Use	14
Winter or Long Term Storage	15
Initial Storage Procedures	15
Protecting the Pump	15
Final Storage Procedures	15
Troubleshooting	16
Warranty	17
Electric Pressure Washer Owner Warranty	17
Product Specifications	18

Operator Safety

SAVE THESE INSTRUCTIONS

Equipment Description



WARNING Failure to read and follow the operator's manual and all operating instructions before using could result in death or serious injury.

- Read this manual carefully and become familiar with your electric pressure washer. Know its applications, its limitations, and any hazards involved.

Every effort has been made to ensure that the information in this manual is accurate and current. However, we reserve the right to change, alter, or otherwise improve the product and this document at any time without prior notice.

POWERflow+ Technology

POWERflow+ Technology is a deep cleaning pressure washer with both high pressure to lift dirt AND high flow to easily wash it away. In the high flow mode, POWERflow+ Technology enhances the cleaning experience by providing extended reach, power soaping, and faster rinsing capabilities.

The force behind POWERflow+ is in the pump with two separate cleaning modes: high pressure and high flow. The high-pressure mode delivers up to 1800 PSI (pounds square inch) and is ideal for cleaning the toughest stains, mildew and grime from decks, driveways and siding, while the high-flow mode delivers up to 4 GPM (gallons per minute) to power-rinse away dirt, soap and debris. The high flow mode also makes it the best to use for washing delicate surfaces such as patio furniture, vehicles, and children's outdoor play sets and toys.

Briggs & Stratton's POWERflow+ Technology is a system of components working in concert to deliver the high-flow capability. Water is sent from the pump to the specially designed 26 ft. hose and into the custom-engineered POWERflow+ gun with soft grip handle. Water then flows into the exclusive 7-in-1 nozzle that allows user to change from High Pressure to High Flow, without changing nozzle tips, and propels the stream up to 30 ft.

Ground Fault Circuit Interrupter Protection

This pressure washer is provided with a ground-fault circuit-interrupter (GFCI) built into the plug of the power supply cord. This device provides additional protection from the risk of electric shock. Should replacement of the plug or cord become necessary, use only identical replacement parts that include GFCI protection.

Automatic Shut-Off

The electric pressure washer is equipped with a sensor that will detect that water flow has stopped when releasing or locking the spray gun trigger. The sensor will cause the motor to shut off for as long as the spray gun trigger is released or locked.

If the motor continues to run when the spray gun trigger is released or locked, DO NOT USE THE MACHINE. Call the electric pressure washer helpline at **(800) 743-4115** for assistance.

NOTICE The electric pressure washer is equipped with a main power ON/OFF switch. The switch should always be moved to the OFF position (O) when the electric pressure washer is not being used to prevent possible damage.

Motor Overload

The electric motor in this electric pressure washer is equipped with an overload protection device (thermostat). This device will automatically shut off the motor if the motor overheats or draws excessive current.

If the overload protection device is tripped, disconnect the power supply by turning the master ON/OFF switch to the OFF (O) position. Let unit cool for 30 minutes. Then turn the master ON/OFF switch to the ON (I) position to resume operation.

Important Safety Information

Please read and understand this entire manual before attempting to assemble, operate or service the product. Follow the maintenance instructions specified in this manual. If you have any questions regarding the product, please call customer service at **(800) 743-4115**, 8 a.m. - 5 p.m., CST, Monday - Friday.

Safety Symbols and Meanings



Read Manual



Electrical Shock



Fire



Slippery Surface



Fall



Fluid Injection



Projectile



Flying Objects



Chemical Burn

⚠ The safety alert symbol indicates a potential personal injury hazard. A signal word (DANGER, WARNING, or CAUTION) is used with the alert symbol to designate a degree or level of hazard seriousness. A safety symbol may be used to represent the type of hazard. The signal word NOTICE is used to address practices not related to personal injury.

⚠ **DANGER** indicates a hazard which, if not avoided, *will* result in death or serious injury.

⚠ **WARNING** indicates a hazard which, if not avoided, *could* result in death or serious injury.

⚠ **CAUTION** indicates a hazard which, if not avoided, *could* result in minor or moderate injury.

NOTICE address practices not related to personal injury.

For Servicing of a Double-Insulated Appliance, See Assembly Section.



WARNING Risk of electrocution. Use of an extension cord could cause electric shock or burn resulting in death or serious injury.

- DO NOT use an extension cord with this electric pressure washer. Your home's electrical circuit receptacle or extension cord may not provide lifesaving ground-fault circuit-interruption protection.



WARNING Risk of electrocution. Contacting both power conductors, at the same time could cause electric shock or burn resulting in death or serious injury.

- Inspect cord before each use, DO NOT use if cord is damaged.
- The product is equipped with a ground fault circuit interrupter (GFCI) built into the power cord plug. If replacement of the plug or cord is required, use only identical replacement parts.
- Keep all connections dry and off the ground.
- DO NOT touch plug with wet hands.
- DO NOT run cord through doorways, windows, holes in ceilings, walls, or floors.
- DO NOT walk on cord.
- DO NOT drive over, drag or place objects over cord.
- DO NOT spray near power source.



WARNING Use of electric pressure washer could create puddles and slippery surfaces. Risk of kickback. Spray gun could kickback causing you to fall resulting in death or serious injury.

- Operate the electric pressure washer from a stable surface.
- Do not overreach or stand on unstable support. Keep good footing and balance at all times.
- The cleaning area should have adequate slopes and drainage to reduce the possibility of a fall due to slippery surfaces.
- Be extremely careful if you must use the electric pressure washer from a ladder, scaffolding, or any other similar location.
- Firmly grasp spray gun with both hands when using power spray modes to avoid injury when spray gun kicks back.



WARNING Risk of eye or bodily injury. Spray could splash back, propel objects or cause internal harm resulting in serious injury.

- Always wear indirect vented (chemical splash) safety goggles marked to comply with ANSI Z87.1 when using or in vicinity of this equipment. NEVER substitute safety glasses or dry-condition goggles for indirect vented safety goggles.
- Know how to stop the pressure washer and bleed pressure quickly. Be thoroughly familiar with the controls.
- DO NOT allow CHILDREN to operate the electric pressure washer.
- Keep operating area clear of all persons.
- Inspect high pressure hose before each use. NEVER repair high pressure hose; replace it.
- DO NOT repair leaking connections with sealant of any kind; replace o-rings and gaskets.
- Keep hose connected to electric pressure washer and spray gun while system is pressurized.
- ALWAYS point spray gun in safe direction while system is pressurized and squeeze spray gun trigger to release high pressure, every time you turn off the pressure washer.
- DO NOT aim spray gun at people or animals.
- DO NOT drink from hose connected accessories.
- DO NOT secure spray gun in open position.
- DO NOT leave spray gun unattended while the electric pressure washer is in ON (I) position.
- DO NOT use a spray gun which does not have a trigger lock or trigger guard in place and in working order.
- Always be certain spray gun and accessories are correctly attached.
- Stay alert – watch what you are doing.
- DO NOT operate the product when fatigued or under the influence of alcohol or drugs.
- Close supervision is necessary when this product is used near children.



WARNING The high pressure stream of water that this equipment produces could cut through skin and its underlying tissues, resulting in serious injury and possible amputation.

Spray gun traps high water pressure, even when motor is stopped and water is disconnected, which could result in serious injury.

- NEVER aim spray gun at people, animals, or plants.
- ALWAYS point spray gun in safe direction, squeeze spray gun trigger to release high pressure, every time you turn off pressure washer.

 **WARNING** Risk of fire. Spraying flammable liquids could result in death or serious injury.

- DO NOT spray flammable liquids.

 **WARNING** Risk of fire. Overheated cord could result in death or serious injury.

- Uncoil cord completely prior to use.
- DO NOT cover cord with any material.

 **WARNING** Chemical Burn Hazard.

 Chemicals could cause burns resulting in death or serious injury.

- Always wear indirect vented (chemical splash) safety goggles marked to comply with ANSI Z87.1 when using chemicals.
- DO NOT substitute safety glasses or dry-condition goggles for indirect vented safety goggles.
- DO NOT use caustic liquid with electric pressure washer.
- Use **ONLY** pressure washer safe detergents/soaps. Follow all manufacturers instructions.

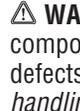
 **WARNING** This product contains lead and lead compounds, known to the State of California to cause birth defects or other reproductive harm. *Wash your hands after handling this product.*

NOTICE High pressure spray could damage fragile items including glass.

- DO NOT point spray gun at glass when using 0° nozzle setting.
- NEVER aim spray gun at plants.

NOTICE Improper treatment of electric pressure washer could damage it and shorten its life.

- If you have questions about intended use, ask dealer or contact authorized service center.
- DO NOT operate units with broken or missing parts, or without protective housing or covers.
- DO NOT by-pass any safety device on the electric pressure washer.
- DO NOT modify the electric pressure washer in any way.
- Before starting the electric pressure washer in cold weather, check all parts of the equipment to be sure ice has not formed there.
- DO NOT move the electric pressure washer by pulling on hoses. Move unit using the transport handle supplied.
- Use **ONLY** branded accessories intended for use with this product.

Assembly



Read entire operator's manual before you attempt to assemble or operate your new electric pressure washer.

Your electric pressure washer requires some assembly but is quickly ready for use. If you have any problems with the assembly of your electric pressure washer, please call the electric pressure washer helpline at **(800) 743-4115**. If calling for assistance, please have the model, revision, and serial number from the identification label available.

Tools Needed

- Philips screwdriver #2

Unpack Electric Pressure Washer

1. Remove everything from carton.
2. Ensure you have all included items prior to assembly.

Items Included in the Carton

- Main unit with hose reel
- Handle with accessory tray
- Spray gun
- High pressure hose (on hose reel)
- Nozzle extension
- 7-in-1 nozzle
- Hose reel handle
- Parts bag (which includes the following):
 - Screw
 - Handle bolts (2)
 - Plastic knobs (2)
 - O-ring kit
 - Nozzle cleaning tool
 - Operator's manual
 - Owner's registration card

Check all contents. If any parts are missing or damaged, call the electric pressure washer helpline at **(800) 743-4115**.

Become familiar with each component before assembling the electric pressure washer. Identify contents with the illustration shown in *Features and Controls*.

Prior to Operation

1. Please fill out and send in the registration card.
2. Read and perform the following instructions while paying close attention to all warnings and notices.

NOTICE For best performance, connect ONLY to water source capable of supplying greater than 5 gpm (18.9 l) and no less than 25 psi (1.72 bars) at the electric pressure washer end of garden hose. Inspect all equipment, hoses and accessories thoroughly before each use, DO NOT use if damaged.

- ONLY use branded accessories intended for use with this product.
- For optimum performance, DO NOT use a garden hose that exceeds 50 feet in length.
- Replace only with original equipment parts. To order, call **(800) 743-4115** or visit BRIGGSandSTRATTON.COM.

Assemble Handle to Hose Reel

1. Attach handle (A) to hose reel with screw (B). Tighten with a #2 philips screwdriver.

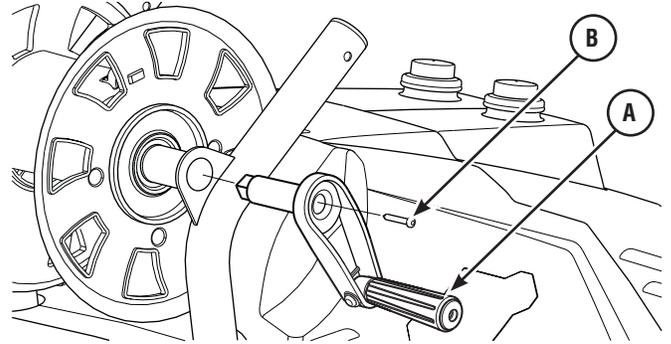

Assemble Handle to Main Unit

1. Place handle (C) onto handle supports connected to main unit. Make sure holes in handle align with holes on handle supports.

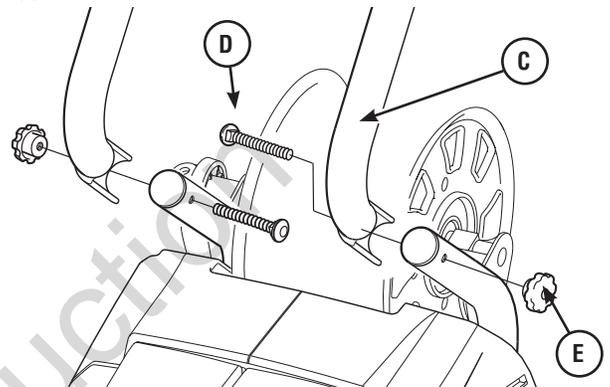

2. Insert handle bolts (D) through holes from inside of unit and attach a plastic knob (E) from outside of unit. Tighten by hand.

Lubricate O-Rings

Lubrication of o-rings is extremely important for installation and operation. The use of a lubricant (petroleum or synthetic grease) during assembly helps seat o-rings properly and provides an improved seal. It also helps protect the o-ring from damage by abrasion, pinching or cutting and extends the life of the o-ring.

NOTICE ALWAYS apply a small amount of lubricant on o-rings prior to assembling the garden hose to the pump (A), high pressure hose (gun end) (B), nozzle extension (C) and spray gun (D).

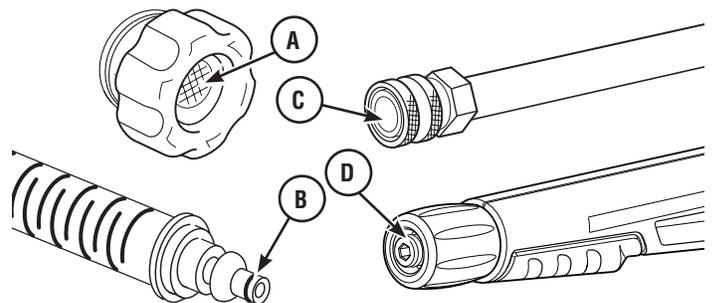

Lubricate all connections shown below, following these instructions:

1. Inspect and clean connecting surfaces prior to lubrication and assembly.

2. Use lubricants sparingly during assembly; a light film is all that is required.
3. Use a small brush or cotton swab to apply grease directly to o-rings where they are not accessible (QC fitting, M22 fitting).

Connect Hoses and Water Supply

NOTICE Use ONLY cold water (less than 100°F).

1. Attach garden hose (50 ft. / 15.24 m maximum) to water supply.
2. Run water through garden hose for 30 seconds to flush the hose of debris. Turn off water.
3. Confirm that water inlet screen (A) is installed in water inlet coupling (B).

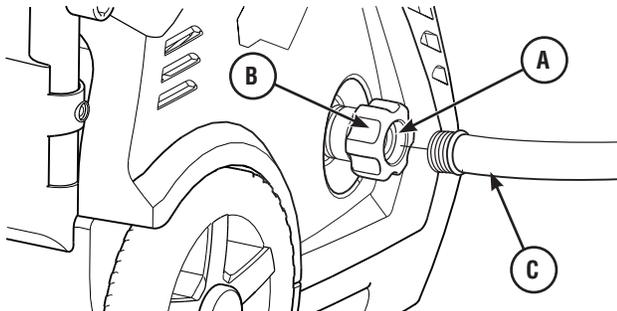

NOTICE DO NOT run the pump without the water supply connected and turned on.

- Damage to equipment resulting from failure to follow this instruction will void warranty.
4. Attach garden hose (C) to the water inlet coupling (B). Tighten by hand.
 5. Uncoil high pressure hose completely from hose reel.
 6. Attach end of high pressure hose to the spray gun. Press red button (D) on spray gun, then insert end of high pressure hose (E) into gun until it SNAPS into place. Release the red button and make sure connection is secure.

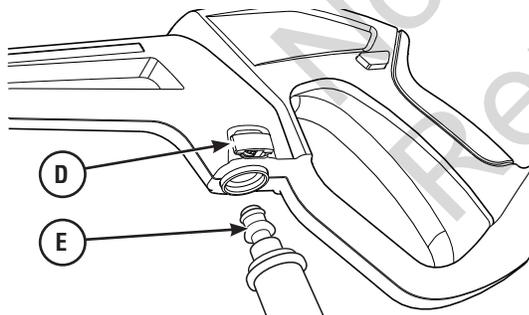

Connect Nozzle Extension and 7-in-1 Nozzle

1. Turn ON water, point gun in a safe direction, press trigger lock button (F), then squeeze trigger to purge pump system and spray gun of air and impurities.

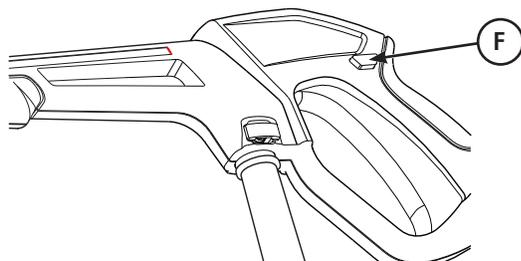

2. Attach nozzle extension to spray gun. Tighten by hand.

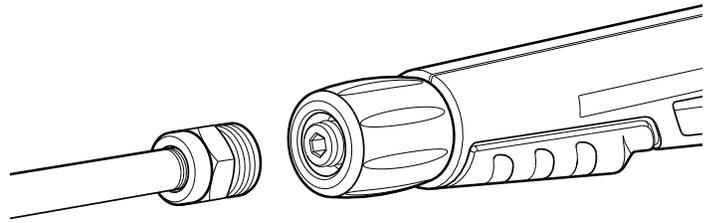

3. Pull back on collar of nozzle extension, insert 7-in-1 nozzle and release collar. Tug on 7-in-1 nozzle to make sure it is securely in place. See *How to Use 7-in-1 Nozzle*.

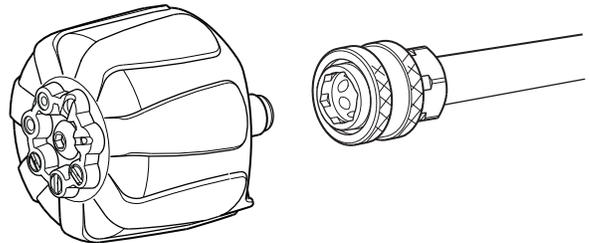

4. Turn OFF water and release trigger. Point gun in a safe direction and make sure trigger cannot be squeezed.

Checklist Before Starting Pump Motor

Review the unit's assembly to ensure you have performed all of the following.

1. Be sure to read *Operator Safety* and *Operation* before using the electric pressure washer.
2. Check for properly tightened hose connections.
3. Check to make sure there are no kinks, cuts, or damage to hoses.
4. Provide a proper water supply at an adequate flow.
5. Plug electrical power cord into a dedicated electrical circuit rated for 120 Volts AC at 15 Amps that is properly installed in accordance with all local codes and ordinances. Check that circuit is not used to supply any other electrical needs.

Servicing Of A Double-Insulated Appliance

In a double-insulated product, two systems of insulation are provided instead of grounding. No grounding means is provided on a double-insulated product, nor should a means for grounding be added to the product. Servicing a double-insulated product requires extreme care and knowledge of the system, and should be done only by qualified service personnel. Replacement parts for a double-insulated product must be identical to the parts they replace. A double-insulated product is marked with the words "DOUBLE INSULATION" or "DOUBLE INSULATED."

The symbol  means DOUBLE-INSULATED APPLIANCE.

Features and Controls



Read the Operator's Manual and safety rules before operating your electric pressure washer.

Compare the illustrations with your electric pressure washer to familiarize yourself with the locations of various controls and adjustments. Save this original manual for future reference.

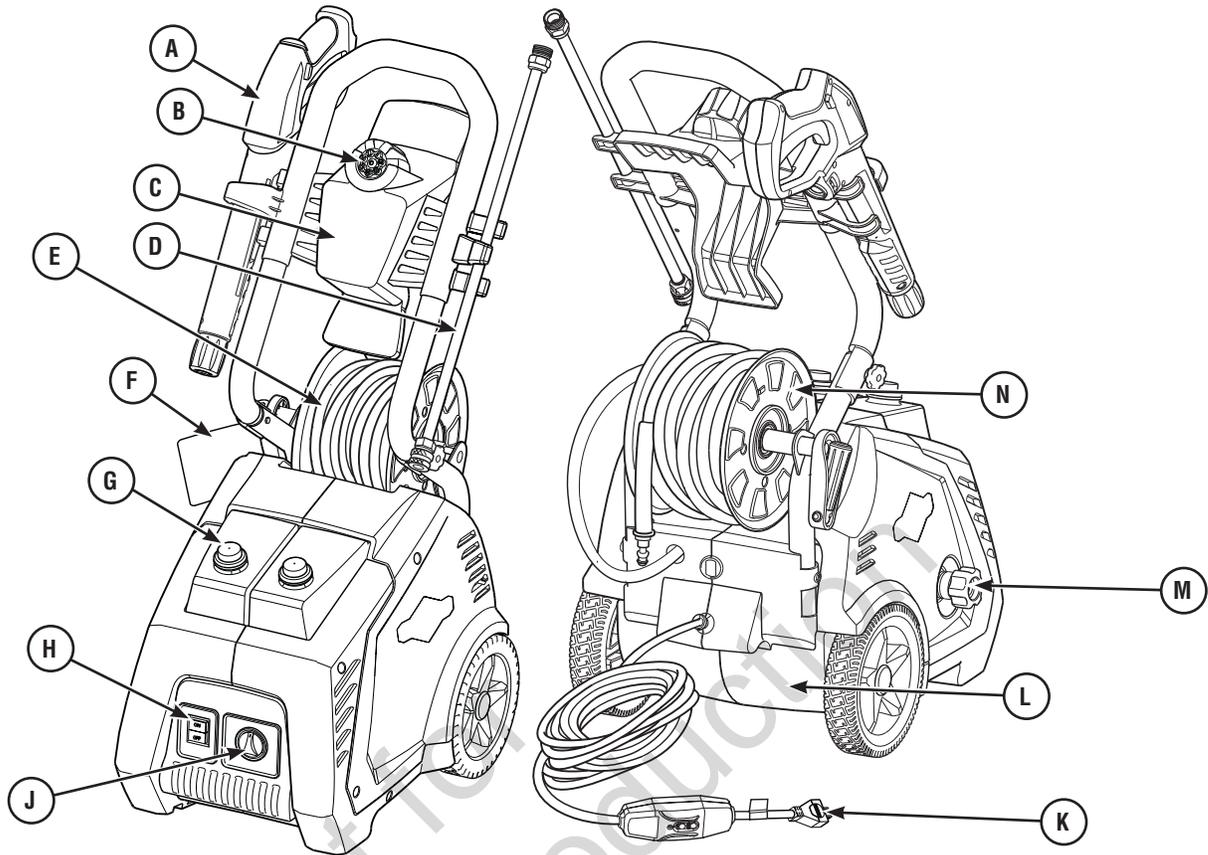

A - Spray Gun — Controls the application of water onto cleaning surface with trigger device. Includes trigger lock.

B - 7-in-1 Nozzle — Contains seven different spray pattern nozzles for various applications.

C - Accessory Tray — Provides convenient storage for standard and optional accessories.

D - Nozzle Extension with Quick Connect — Allows you to switch between 7-in-1 nozzle and optional accessories.

E - High Pressure Hose — Connect one end to high pressure water outlet on hose reel and the other end to spray gun.

F - Warning Label — Identifies hazards to be avoided when using your pressure washer.

G - Detergent Tanks — Use to hold up to one quart (0.95 l) of pressure washer safe detergent in each tank.

H - Master ON/OFF Toggle Switch — Push top of switch in (I) to turn pressure washer ON. Push bottom of switch in (O) to turn pressure washer OFF.

J - Detergent Selector Switch — Allows you to select which detergent tank you want to use.

K - Electric Cord with GFCI — The electric pressure washer and operator is protected by a ground fault circuit interrupter (GFCI).

L - Identification Label — Provides model and serial number of pressure washer. Please have these readily available if calling for assistance.

M - Water Supply Inlet — Connect to water supply using a 50 ft. (15.24 m) maximum garden hose.

N - Hose Reel — Provides convenient storage for high pressure hose.

Operation

How to Start Your Electric Pressure Washer

Follow the instructions below in the order presented. If you have any problems operating your electric pressure washer, please call the electric pressure washer helpline at **(800) 743-4115**.

WARNING Risk of eye injury. Spray could splash back or propel objects resulting in serious injury. Always wear indirect vented (chemical splash) safety goggles marked to comply with ANSI Z87.1 when using or in vicinity of this equipment. NEVER substitute safety glasses or dry-condition goggles for indirect vented safety goggles.

1. Place the electric pressure washer near an outside water source capable of supplying water at a flow rate greater than 5 gallons per minute (18.9 l) and no less than 25 psi (1.72 bars) at the electric pressure washer end of garden hose. DO NOT siphon supply water.
2. Connect garden hose to water inlet.
3. Check that high pressure hose is tightly connected to spray gun. See *Connect Hoses and Water Supply* for illustrations.

NOTICE DO NOT run the pump without the water supply connected and turned on.

- Damage to equipment resulting from failure to follow this instruction will void warranty.
4. Turn ON water, point gun in a safe direction, press trigger lock button and squeeze trigger to purge pump system of air.
 5. Install nozzle extension and 7-in-1 nozzle onto spray gun. See *Connect Hoses and Water Supply* and *How to Use 7-in-1 Nozzle* for details.
 6. Press the master ON/OFF switch **(A)** to the OFF (0) position.

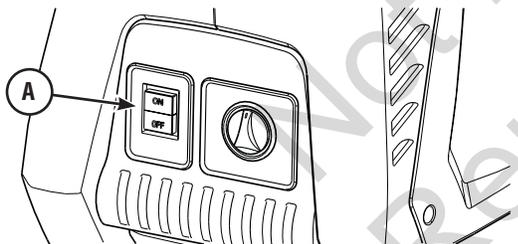

WARNING Risk of electrocution. Use of an extension cord could cause electric shock or burn resulting in death or serious injury.

- DO NOT use an extension cord with this electric pressure washer. Your home's electrical circuit receptacle or extension cord may not provide lifesaving ground-fault circuit-interruption protection.

7. Plug electrical power cord into a dedicated electrical circuit rated for 120 Volts AC at 15 Amps that is properly installed in accordance with all local codes and ordinances. Circuit is not to supply any other electrical needs. The indicator light on the GFCI should be ON.

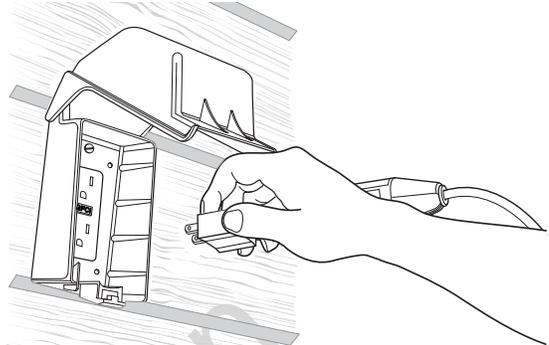

NOTICE The indicator light must be ON for the electric pressure washer to operate.

WARNING Risk of electrocution. Non-operating ground fault circuit interrupter (GFCI) could result in death or bodily injury. If indicator light does not stay ON after test and reset, do not use GFCI.

8. Press TEST button **(B)**. The indicator light **(C)** should be OFF.

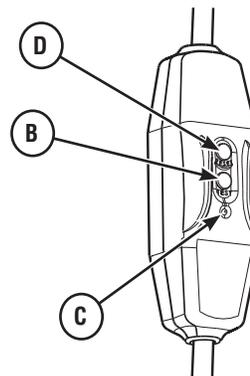

9. Press RESET button **(D)**. The indicator light **(C)** should be ON.

NOTICE DO NOT use the electric pressure washer if above test fails.

10. Press the master ON/OFF switch to the pressure washer ON (I) position.
11. Point gun in a safe direction, press trigger lock button and squeeze trigger. The electric pressure washer motor will start and stop as spray gun trigger is depressed and released.

The electric pressure washer is now ready for use. Instructions for use of the supplied accessories are given later in this section.

NOTICE DO NOT run pressure washer for more than 1 hour in a 2 hour period.

How to Stop Your Electric Pressure Washer

The electric pressure washer motor runs only when the trigger is engaged. To stop the electric pressure washer and turn off the motor:

1. Release spray gun trigger.
 2. Press the master ON/OFF switch to the OFF (0) position.
- NOTICE** Releasing the trigger will shut off the motor but does not shut off electrical power to the unit.
3. Turn off water supply.
 4. ALWAYS point spray gun in a safe direction, press trigger lock button and squeeze trigger to relieve built up pressure in the unit.

WARNING The high pressure stream of water that this equipment produces could cut through skin and its underlying tissues, resulting in serious injury and possible amputation.

Spray gun traps high water pressure, even when motor is stopped and water is disconnected, which could result in serious injury.

- Keep high pressure hose connected to pump and spray gun while system is pressurized.
- ALWAYS point spray gun in safe direction, squeeze spray gun trigger to release high pressure, every time you turn off pressure washer.

5. Disconnect GFCI plug from outlet and coil power cord.
6. Wrap high pressure hose on hose reel.
7. Coil and store power cord, spray gun, nozzle extension and 7-in-1 nozzle on the accessory tray.

How to Use 7-in-1 Nozzle

The 7-in-1 nozzle allows you to switch between seven different spray pattern nozzles. Release trigger on spray gun to engage safety lock before changing spray patterns. The spray patterns vary as shown below.

Follow these instructions to change nozzle patterns:

1. Select desired spray pattern:
 - Select Maximum 0° nozzle setting for stubborn or hard to reach surface such as second story surfaces, paint removal, oil stains, rust removal or other stubborn substances (tar, gum, grease, wax, etc.).
 - Select General 15° nozzle setting for tougher cleaning tasks. Ideal for removing grease and dirt from hard surfaces. Also capable of stripping paint when held at a 45° angle.
 - Select Gentle 40° nozzle setting for gentle cleaning of cars/trucks, boats, RV's, patio furniture, lawn equipment, etc.
 - Select Fan Spray nozzle setting for optimal high flow rinsing away of light dirt and debris.
 - Select Fan Spray with Soap nozzle setting for delicate surface cleaning of cars, trucks, childrens play equipment, patio furniture, etc.
 - Select Extended Reach nozzle setting for quick high flow clean up and long reach cleaning of second story siding and windows.
 - Select Extended Reach with Soap nozzle setting to propell soap to second story siding and windows.
2. Turn dial until desired spray pattern lines up with arrow on 7-in-1 nozzle.

Usage Tips

- For most effective cleaning, keep 7-in-1 nozzle from 8 to 24 inches away from cleaning surface.
- If you get 7-in-1 nozzle too close, especially using a high pressure spray pattern nozzle, you may damage surface being cleaned.
- Do Not get closer than 6 inches (15 cm) when cleaning tires.

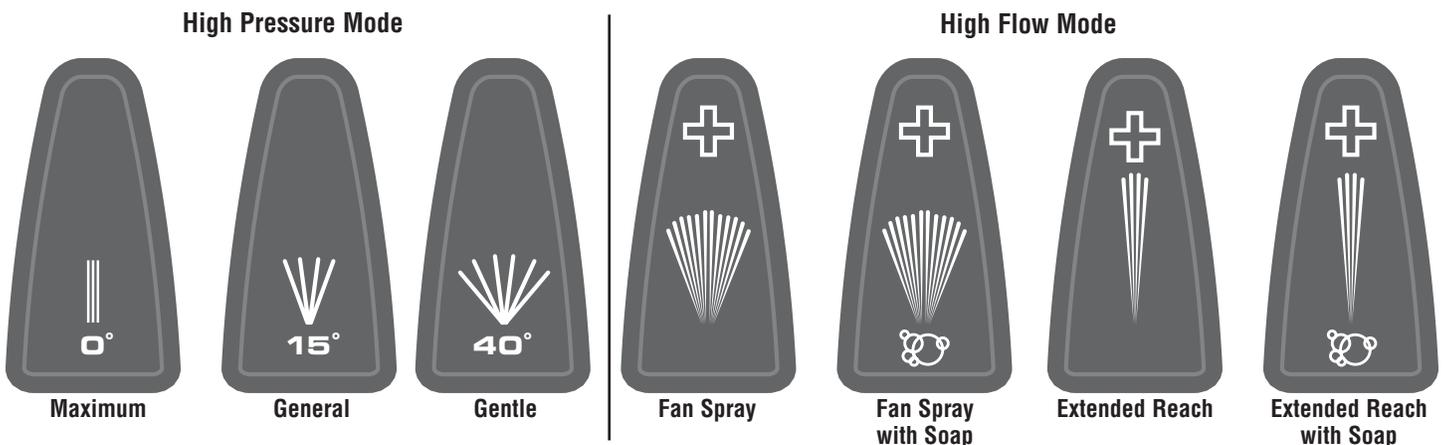

Applying Detergent

⚠ WARNING Chemical Burn Hazard.



Chemicals could cause burns resulting in death or serious injury.

- Always wear indirect vented (chemical splash) safety goggles marked to comply with ANSI Z87.1 when using chemicals.
- DO NOT substitute safety glasses or dry-condition goggles for indirect vented safety goggles.
- DO NOT use caustic liquid with electric pressure washer.
- Use ONLY pressure washer safe detergents/soaps. Follow all manufacturers instructions.

To apply detergent, follow these steps:

1. Review use of 7-in-1 nozzle shown in *How to Use 7-in-1 Nozzle*.
2. Prepare your detergent solution as required by job to be performed.
3. Remove cap from each detergent tank.

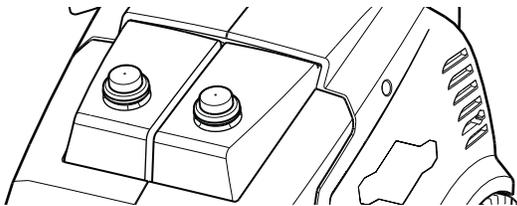

4. Fill each tank with detergent solution.
5. Place cap back onto each detergent tank.

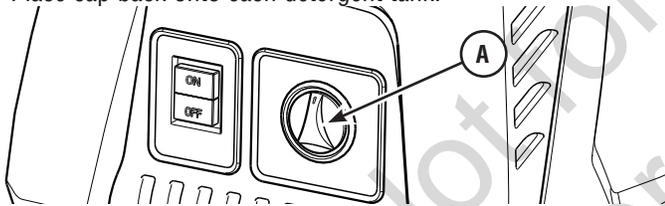

6. Turn detergent selector switch (A) to select desired detergent.
7. Make sure one of the soap spray pattern nozzles is selected on 7-in-1 nozzle.

NOTICE Detergent cannot be applied with high pressure nozzles (maximum, general, delicate, fan spray or extended reach).

8. Make sure garden hose is connected to water inlet. Check that high pressure hose is connected to spray gun. Turn on water.

NOTICE You must attach all hoses before you start the pressure washer.

9. Uncoil high pressure hose completely from hose reel.
10. Start the pressure washer as instructed in *How to Start Your Electric Pressure Washer*.
11. Apply detergent to a dry surface, starting at lower portion of area to be washed and work upward using long, even, overlapping strokes.
12. Allow detergent to “soak in” for 3-5 minutes before washing and rinsing. Reapply as needed to prevent surface from drying. To prevent streaking, Do Not allow detergent to dry on surface.

Electric Pressure Washer Rinsing

1. Select desired high pressure nozzle following instructions *How to Use 7-in-1 Nozzle*.
2. Keep spray gun a safe distance from area you plan to spray.

⚠ WARNING Risk of kickback.



Spray gun could kickback causing you to fall resulting in death or serious injury.

- Operate the electric pressure washer from a stable surface.
 - Be extremely careful if you must use the electric pressure washer from a ladder, scaffolding, or any other similar location.
 - Firmly grasp spray gun with both hands when using power spray modes to avoid injury when spray gun kicks back.
3. Apply a high pressure spray to a small area and then check surface for damage. If no damage is found, you can assume it is okay to continue rinsing.
 4. Start at top of area to be rinsed, working down with same overlapping strokes as you used for cleaning.

Other Cleaning Tips

- NEVER leave the electric pressure washer unattended while it is plugged into an electrical outlet and while water is supplied to the equipment.
- If you have the nozzle too far away from the surface being washed, the cleaning may not be as effective.

How to Store Accessories

The unit is equipped with an accessory tray with places to store your spray gun, nozzle extension, 7-in-1 nozzle and power cord. Identify all accessories with the illustrations in *Features and Controls*.

Maintenance

General Recommendations

Regular maintenance will improve the performance and extend the life of the electric pressure washer.

The electric pressure washer's warranty does not cover items that have been subjected to operator abuse or negligence. To receive full value from the warranty, the operator must maintain the electric pressure washer as instructed in this manual, including proper storage.

NOTICE Should you have questions about replacing components on your electric pressure washer, please call **(800) 743-4115** for assistance.

NOTICE Your electric pressure washer was designed and intended to be used with POWERflow+ components ONLY. Using components that are not designed for POWERflow+ will cause your pressure washer to not function optimally.

Before Each Use

1. Clean debris.
2. Check water inlet screen for debris or damage.
3. Check high pressure hose for leaks.
4. Check spray gun operation.

Electric Pressure Washer Maintenance

Clean Debris

Daily or before use, clean accumulated debris from electric pressure washer. Inspect cooling air slots and openings on the front, rear and bottom of the electric pressure washer. These openings must be kept clean and unobstructed.

The electric pressure washer parts should be kept clean to reduce the risk of overheating and ignition of accumulated debris.

- Use a damp cloth to wipe exterior surfaces clean.

NOTICE Improper treatment of the electric pressure washer can damage it and/or shorten its life.

- DO NOT insert any objects through cooling slots.

Check and Clean Water Inlet Screen

Remove water inlet coupling (A). Then remove water inlet screen (B) from the unit's water inlet (C) using a needle nose pliers. Water inlet is located at bottom front of unit. Examine water inlet screen. If the screen is dirty, clean with a small brush and water. If the screen is damaged, replace it.

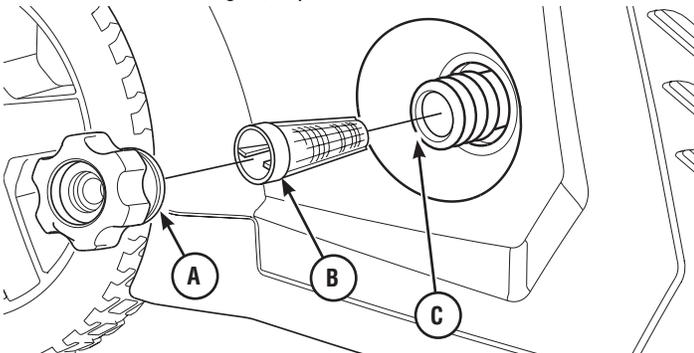

Check High Pressure Hose

The high pressure hose can develop leaks from wear, kinking, or abuse. Inspect the hose each time before using it. Check for cuts, leaks, abrasions or bulging of cover, damage or movement of couplings. If any of these conditions exist, replace the hose immediately.



WARNING The high pressure stream of water that this equipment produces could cut through skin and its underlying tissues, resulting in serious injury and possible amputation.

- NEVER repair high pressure hose. Replace it.
- Replacement hose rating MUST equal or exceed maximum pressure rating of unit.

Check Spray Gun

Examine the hose connection to the spray gun and make sure it is secure. Test the trigger (D) by pressing the trigger lock button (E) and making sure the trigger "springs back" into place when you release it. You should not be able to press the trigger without pressing the trigger lock button. Replace spray gun immediately if it fails any of these tests.

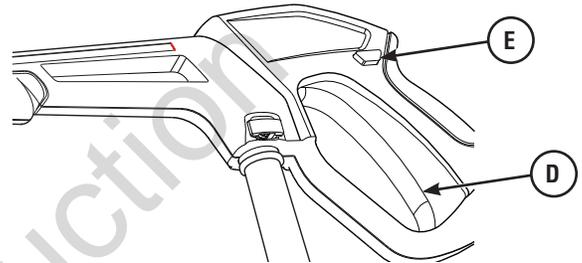

Nozzle Maintenance

Excessive pump pressure can cause a pulsing sensation felt while squeezing the spray gun trigger. The principal cause of excessive pump pressure is a nozzle clogged or restricted with foreign materials such as dirt, etc. A clogged nozzle could lead to pump cycling ON/OFF or not turning on even when there is some flow.

To correct the problem, immediately clean the nozzle by following these instructions:

1. Press the master ON/OFF switch to the OFF (0) position. Remove power cord plug from electrical outlet.
2. Disconnect water supply at the electric pressure washer.
3. ALWAYS point spray gun in a safe direction, press trigger lock button and squeeze spray gun trigger to release retained high water pressure.

⚠ WARNING The high pressure stream of water that this equipment produces could cut through skin and its underlying tissues, resulting in serious injury and possible amputation.

Spray gun traps high water pressure, even when motor is stopped and water is disconnected, which could result in serious injury.

- Keep high pressure hose connected to pump and spray gun while system is pressurized.
- ALWAYS point spray gun in safe direction, squeeze spray gun trigger to release high pressure, every time you turn off pressure washer.

4. Remove 7-in-1 nozzle from end of nozzle extension.

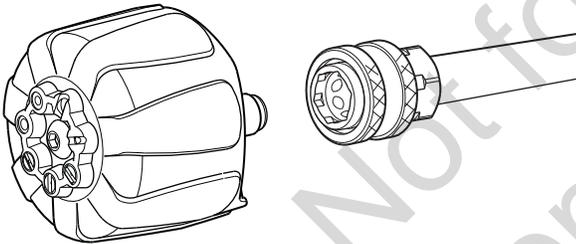

5. Use provided nozzle cleaning tool or small paper clip to free any foreign material clogging or restricting any of the nozzles.
6. Using a garden hose, remove additional debris by back flushing water through nozzle extension. Back flush between 30 to 60 seconds.

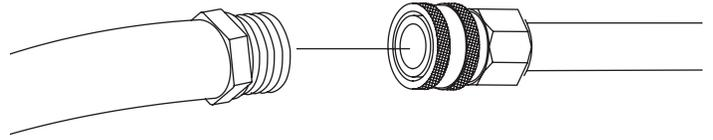

7. Reinstall 7-in-1 nozzle into nozzle extension.
8. Reconnect nozzle extension to spray gun.
9. Make sure garden hose is connected to water inlet. Check that high pressure hose is connected to spray gun. Turn on water.
10. Plug power cord into electrical outlet and press the master ON/OFF switch to the pressure washer ON (I) position.
11. Test the electric pressure washer by operating with each nozzle setting.

Pump and Motor Maintenance

The electric pressure washer does not require any maintenance to the pump or motor. Both assemblies are pre-lubricated and sealed, requiring no additional lubrication ever.

After Each Use

Water should not remain in the unit for long periods of time. Sediments or minerals can deposit on pump parts and “freeze” pump action. Follow these procedures after every use:

1. Press the master ON/OFF switch to the OFF (0) position. Remove power cord plug from electrical outlet.
2. Turn off water supply, point gun in a safe direction, press trigger lock button and squeeze trigger to relieve trapped pressure.
3. Disconnect garden hose from the water supply and the electric pressure washer.
4. Disconnect hose from spray gun. Drain water from hose, gun, and nozzle extension. Use a rag to wipe off the hose.
5. Drain water from pump by tipping unit slightly forward, then onto its right side (water inlet facing down).
6. Coil power cord and store on accessory tray.
7. Place spray gun, nozzle extension and 7-in-1 nozzle on accessory tray.
8. Wrap high pressure hose on hose reel.
9. Store unit in a clean, dry area.
10. If storing for more than 30 days see *Winter or Long Term Storage* on next page.

Winter or Long Term Storage

Water should not remain in the unit for long periods of time. Sediments or minerals can deposit on pump parts and “freeze” pump action.

Initial Storage Procedures

1. Flush detergent tanks by removing them from unit and pouring out all remaining solution.

NOTICE Disconnect hoses attached to bottom of detergent tanks.

2. Rinse detergent tanks out with fresh clean water, reconnect hoses and place back into unit.
3. Run the electric pressure washer with a soap spray nozzle selected. Flush for one or two minutes.
4. Press the master ON/OFF switch to the OFF (0) position. Remove power cord plug from electrical outlet.
5. Turn off water supply. Point gun in a safe direction, press trigger lock button and squeeze trigger to relieve trapped pressure. After a few moments, release trigger on spray gun.
6. Disconnect garden hose from the water supply and the electric pressure washer. Disconnect pressure hose from the spray gun.
7. Drain water from hose and spray gun, then use a cloth or equivalent to wipe off all exterior surfaces.
8. Ensure that inlet hose is disconnected from the pump. Then drain water from pump by tipping unit slightly forward, then onto its right side (water inlet facing down).

NOTICE Water left in the pump could freeze and permanently damage the pump.

Protecting the Pump

To protect the pump from damage caused by mineral deposits or freezing, use PumpSaver, Model 6039, to treat pump. This prevents freeze damage and lubricates plunger and seals.

NOTICE PumpSaver is available as an optional accessory. It is not included with the electric pressure washer. Contact the nearest authorized service center to purchase Pump Saver.

NOTICE You must protect your unit from freezing temperatures.

- Failure to do so will permanently damage your pump and render your unit inoperable.
- Freeze damage is not covered under warranty.

To use PumpSaver, make sure the electric pressure washer is turned off and inlet hose is disconnected. Using a 22 mm wrench, remove high pressure hose from left side of hose reel. Read and follow all instructions and warnings given on the PumpSaver container. After treating with PumpSaver, reattach high pressure hose to hose reel and tighten securely.

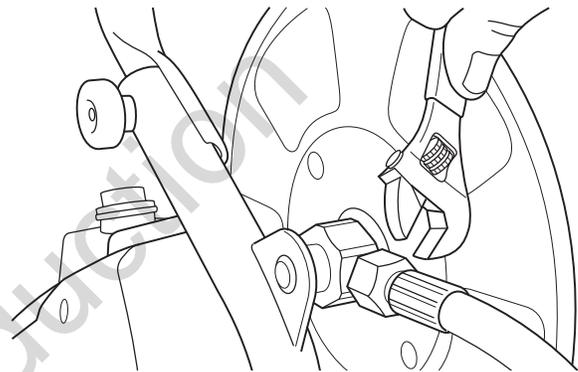

Final Storage Procedures

1. Coil power cord and store on accessory tray.
2. Wrap high pressure hose on hose reel.
3. Store spray gun, nozzle extension and nozzle on accessory tray.
4. Store unit in a clean, dry area that is protected from freezing temperatures.
5. Cover unit with a suitable protective cover that does not retain moisture.

Troubleshooting

Problem	Cause	Correction
<p>Pump has following problems: failure to produce pressure, erratic pressure, chattering, loss of pressure, low water volume.</p>	<ol style="list-style-type: none"> 1. Water inlet is blocked. 2. Inadequate water supply. 3. Garden hose is kinked or leaking. 4. Clogged water inlet screen. 5. Water supply is over 100°F (38°C). 6. High pressure hose is blocked, leaks or not uncoiled from hose reel. 7. Nozzle is obstructed. 8. Pump is faulty. 	<ol style="list-style-type: none"> 1. Clear inlet. 2. Provide adequate water flow. 3. Straighten garden hose or replace if leaking. 4. Check and clean water inlet screen. 5. Provide cooler water supply. 6. Clear blocks in high pressure hose, replace hose or uncoil from hose reel. 7. Clean nozzle. 8. Contact Briggs & Stratton service facility.
<p>Unit fails to start when spray gun trigger is squeezed.</p>	<ol style="list-style-type: none"> 1. Water supply is not turned on. 2. Unit is not turned on. 3. Garden hose is too long. 4. Fuse blown or circuit breaker tripped. 	<ol style="list-style-type: none"> 1. Turn on water supply. 2. Press the master ON/OFF switch to the ON (I) position. Reset GFCI. 3. Use only 50 ft. (15.24 m) maximum garden hose. <ol style="list-style-type: none"> a.) Check fuse box for blown fuse and replace as necessary or reset circuit breaker. Do not use a fuse or circuit breaker with a higher rating than that specified for your particular branch circuit. b.) Disconnect other electrical appliances and turn off lights in the circuit or operate the pressure washer on its own dedicated circuit. c.) Run pressure washer in any POWERflow+ High Flow Mode (⊕) nozzle setting for 10 minutes. Motor break in may be necessary.
<p>Detergent fails to mix with spray.</p>	<ol style="list-style-type: none"> 1. Detergent selector switch is off. 2. High pressure or high flow without soap nozzle is selected. 	<ol style="list-style-type: none"> 1. Turn detergent selector knob to desired tank. 2. Select a high flow soap nozzle setting (indicated with bubbles).

BRIGGS & STRATTON POWER PRODUCTS GROUP, LLC PRESSURE WASHER OWNER WARRANTY POLICY

Effective November 1, 2012 - replaces all undated Warranties and Warranties dated before November 1, 2012.

LIMITED WARRANTY

Briggs & Stratton Power Products Group, LLC will repair or replace, free of charge, any part(s) of the pressure washer that is defective in material or workmanship or both. Transportation charges on product submitted for repair or replacement under this warranty must be borne by purchaser. This warranty is effective for the time periods and subject to the conditions stated below. For warranty service, contact Briggs & Stratton Customer Service by phone at (800) 743-4115, or on the internet at BRIGGSandSTRATTON.COM.

There is no other express warranty. Implied warranties, including those of merchantability and fitness for a particular purpose, are limited to one year from purchase, or to the extent permitted by law. All other implied warranties are excluded. Liability for incidental or consequential damages are excluded to the extent exclusion is permitted by law. Some states or countries do not allow limitations on how long an implied warranty lasts, and some states or countries do not allow the exclusion or limitation of incidental or consequential damages, so the above limitation and exclusion may not apply to you. This warranty gives you specific legal rights and you may also have other rights which vary from state to state or country to country.**

WARRANTY PERIOD

Consumer Use	1 year
Commercial Use	None

** In Australia - Our goods come with guarantees that cannot be excluded under the Australian Consumer Law. You are entitled to a replacement or refund for a major failure and for compensation for any other reasonably foreseeable loss or damage. You are also entitled to have the goods repaired or replaced if the goods fail to be of acceptable quality and the failure does not amount to a major failure. For warranty service, find the nearest Authorized Service Dealer in our dealer locator map at BRIGGSandSTRATTON.COM, or by calling 1300 274 447, or by emailing or writing to salesenquires@briggsandstratton.com.au, Briggs & Stratton Australia Pty Ltd, 1 Moorebank Avenue, NSW, Australia, 2170.

The warranty period begins on the date of purchase by the first retail end user, and continues for the period of time stated above. "Consumer Use" means personal residential household use by a retail consumer. "Commercial Use" means all other uses, including use for commercial, income producing or rental purposes. Once equipment has experienced commercial use, it shall thereafter be considered as commercial use for purposes of this warranty. Equipment used for prime power in place of utility are not applicable to this warranty.

NO WARRANTY REGISTRATION IS NECESSARY TO OBTAIN WARRANTY ON BRIGGS & STRATTON PRODUCTS. SAVE YOUR PROOF OF PURCHASE RECEIPT. IF YOU DO NOT PROVIDE PROOF OF THE INITIAL PURCHASE DATE AT THE TIME WARRANTY SERVICE IS REQUESTED, THE MANUFACTURING DATE OF THE PRODUCT WILL BE USED TO DETERMINE THE WARRANTY PERIOD.

ABOUT YOUR WARRANTY

We welcome warranty repair and apologize to you for being inconvenienced. Most warranty repairs are handled routinely, but sometimes requests for warranty service may not be appropriate. For example, warranty service would not apply if equipment damage occurred because of misuse, lack of routine maintenance, shipping, handling, warehousing or improper installation. Similarly, the warranty is void if the manufacturing date or the serial number on the pressure washer has been removed or the equipment has been altered or modified. During the warranty period, Briggs & Stratton, at its option, will repair or replace any part that, upon examination, is found to be defective under normal use and service. This warranty will not cover the following repairs and equipment:

- **Normal Wear:** Outdoor Power Equipment, like all mechanical devices, needs periodic parts and service to perform well. This warranty also does not cover normal maintenance such as filters, adjustments, cleaning and obstruction (due to chemical, lime, dirt, and so forth).
- **Installation and Maintenance:** This warranty does not apply to equipment or parts that have been subjected to improper or unauthorized installation or alteration and modification, misuse, negligence, accident, overloading, overspeeding, improper maintenance, repair or storage so as, in our judgment, to adversely affect its performance and reliability. This warranty also does not cover normal maintenance such as filters, adjustments, chemical system cleaning and obstruction (due to chemical, lime, dirt, and so forth).
- **Other Exclusions:** This warranty excludes wear items such as quick couplers, seals, o-rings, pumps that have been run without water supplied or damage or malfunctions resulting from accidents, abuse, modifications, alterations, or improper servicing or freezing or chemical deterioration. Accessory parts, such as guns, hoses, nozzle extensions (wands), and nozzles, are excluded from the product warranty. This warranty excludes used, reconditioned, and demonstration equipment and failures due to acts of God and other force majeure events beyond the manufacturers control.

206457E, Rev. C, 10/23/2012

BRIGGS & STRATTON POWER PRODUCTS GROUP, LLC
MILWAUKEE, WI, USA



Briggs & Stratton Electric Pressure Washer

Product Specifications

Max Outlet Pressure 1800 PSI* @ 1.1 GPM
Max Flow Rate..... 4.0 GPM* @ 100 PSI
Detergent Mix..... See MFR's Instructions
Water Supply Temperature..... Not to exceed 100°F (38°C)
Motor Universal (brush) Type
Rated Voltage..... 120 Volts AC
Current 14.5 Amps

* This pressure washer is rated in accordance to the Pressure Washer Manufacturers Association (PWMA) standard PW101-2010 (Testing and Rating Performance of Pressure Washers).

Not for
Reproduction

Briggs & Stratton Power Products Group, LLC
P.O. Box 702
Milwaukee, Wisconsin, 53201-0702 U.S.A.



**Nettoyeur à haute
pression électrique**

MANUEL D'UTILISATION

POWERflow+ TECHNOLOGY™



Les caractéristiques nominales de ce nettoyeur à haute pression sont conformes à la norme PW101-2010 de la Pressure Washer Manufacturers Association (PWMA) (Tests et performance nominale des nettoyeurs à haute pression).

**BRIGGS & STRATTON POWER PRODUCTS GROUP, LLC
MILWAUKEE, WISCONSIN, ÉTATS-UNIS**

Merci d'avoir acheté ce nettoyeur à haute pression électrique de qualité Briggs & Stratton®. Nous sommes heureux que vous fassiez confiance à la marque Briggs & Stratton. Si vous respectez les instructions d'utilisation et d'entretien de ce manuel, vous serez en mesure de profiter de votre nettoyeur à haute pression électrique sans fil de Briggs & Stratton durant de nombreuses années.

Ce manuel contient des renseignements sur la sécurité pour vous informer des dangers et des risques associés aux nettoyeurs à haute pression électriques ainsi que de la façon de les éviter. Comme Briggs & Stratton ne connaît pas nécessairement tous les contextes dans lesquels ce nettoyeur à haute pression électrique peut être utilisé, il est important de lire et de bien comprendre ces instructions avant de tenter de démarrer ou d'utiliser cet équipement. **Conservez ces directives d'origine aux fins de consultation ultérieure.**

Ce nettoyeur à haute pression électrique exige un assemblage final avant utilisation. Consultez les directives sur les procédures d'assemblage finales de la section Assemblage de ce manuel. Suivez ces directives à la lettre.

Où nous trouver

Vous n'aurez jamais à chercher bien loin pour trouver un centre de soutien et de service Briggs & Stratton pour votre nettoyeur à haute pression électrique. Consultez les Pages Jaunes. Il y a plus de 30 000 distributeurs de service après-vente agréés Briggs & Stratton dans le monde qui offrent un service de qualité. Vous pouvez aussi téléphoner au Service à la clientèle de Briggs & Stratton au **(800) 743-4115** ou communiquer avec eux par Internet à l'adresse BRIGGSandSTRATTON.COM.

Nettoyeur à haute pression électrique

Numéro de modèle

Révision

Numéro de série

Date d'achat

Copyright © 2014. Briggs & Stratton Power Products Group, LLC

MILWAUKEE, WI, E.-U. Tous droits réservés.

Briggs & Stratton Power Products est une marque

déposée de Briggs & Stratton Corporation

Milwaukee, WI, É.-U.

Table des matières

Sécurité de l'opérateur	4
Description de l'équipement	4
Renseignements importants de sécurité	4
Assemblage	7
Déballage du nettoyeur à haute pression électrique	7
Avant l'utilisation	7
Assemblage de la manivelle du dévidoir	7
Assemblage de la poignée à l'unité principale	7
Graissage des joints toriques	7
Branchement des boyaux et de l'alimentation en eau	8
Fixation de la rallonge de buse et de la buse 7 en 1	8
Liste de vérification avant de démarrer le moteur de la pompe	8
Entretien des appareils à isolation double	8
Fonctions et commandes	9
Utilisation	10
Comment démarrer le nettoyeur à haute pression électrique	10
Comment arrêter le nettoyeur à haute pression électrique	11
Comment utiliser la buse 7 en 1	11
Application du détergent	12
Rinçage du nettoyeur à haute pression électrique	12
Comment ranger les accessoires	12
Entretien	13
Recommandations générales	13
Entretien du nettoyeur à haute pression électrique	13
Entretien de la buse	14
Entretien de la pompe et du moteur	14
Après chaque utilisation	14
Remisage hivernal ou à long terme	15
Procédures initiales de remisage	15
Protection de la pompe	15
Procédures finales de remisage	15
Dépannage	16
Garantie	17
Garantie du nettoyeur à haute pression électrique	17
Caractéristiques du produit	18

Sécurité de l'opérateur

CONSERVEZ CES DIRECTIVES

Description de l'équipement



AVERTISSEMENT L'omission de lire et de se conformer au manuel de l'utilisateur et à toutes les directives d'utilisation avant d'utiliser le produit peut entraîner la mort ou des blessures graves.

- Lisez ce manuel attentivement et prenez bonne connaissance de votre nettoyeur haute pression électrique. Sachez à quoi il peut servir, ses limites, ainsi que les dangers qui y sont associés.

Tout a été fait pour s'assurer que les renseignements contenus dans ce manuel soient exacts et à jour. Toutefois, nous nous réservons le droit de changer, de modifier ou d'améliorer le produit et ce document en tout temps, et ce, sans préavis.

POWERflow+ Technology

La technologie POWERflow+ du nettoyeur à pression agit en profondeur. Son action est double : une haute pression pour déloger la saleté ET un débit élevé afin de la nettoyer facilement. En mode débit élevé, la technologie POWERflow+ rehausse l'expérience de nettoyage grâce à sa longue portée, à la fonction de savonnage vigoureux et à sa capacité de rinçage plus rapide.

La force de la technologie POWERflow+ réside dans sa pompe offrant deux modes de nettoyage : à haute pression et à haut débit. Le mode haute pression fournit jusqu'à 1800 PSI (livres par pouce carré) et convient parfaitement au nettoyage des taches les plus tenaces, de la moisissure et des salissures des terrasses en bois, des entrées de cour et des revêtements, tandis que le mode débit élevé, en fournissant jusqu'à 4 GPM (gallons par minute), permet le rinçage en puissance des saletés, du savon et des débris. Le mode débit élevé est également idéal pour les surfaces délicates telles le mobilier de jardin, les véhicules et les modules de jeux et jouets d'enfant allant à l'extérieur.

La technologie POWERflow+ de Briggs & Stratton consiste en un assemblage de composants travaillant de concert pour fournir un débit élevé. L'eau est acheminée par la pompe dans le boyau spécialement conçu de 8 m (26 pi) puis vers le pistolet développé sur mesure POWERflow+ muni d'une poignée à prise confortable. L'eau est ensuite envoyée dans la buse exclusive 7 en 1 qui permet à l'utilisateur de passer du mode haute pression au mode débit élevé sans avoir à changer d'embout de buse et propulse le jet d'eau à plus de 9 m (30 pi).

Protection par un disjoncteur de fuite de terre

Le nettoyeur à haute pression électrique est pourvu d'un disjoncteur de fuite de terre intégré à la fiche électrique du cordon d'alimentation. Ce dispositif offre une protection additionnelle contre les risques d'électrocution. Si un remplacement de la fiche électrique ou du cordon est requis, n'utilisez rien d'autre que des pièces de rechange identiques, munies d'un disjoncteur de fuite de terre.

Arrêt automatique

Le nettoyeur à haute pression électrique est muni d'un capteur qui détecte l'arrêt du jet d'eau lorsque la détente du pistolet de pulvérisation est relâchée ou verrouillée. Le capteur provoque l'arrêt du moteur du moment que la détente du pistolet de pulvérisation est relâchée ou verrouillée.

Si le moteur continue de tourner lorsque la détente du pistolet de pulvérisation est relâchée ou verrouillée, N'UTILISEZ PAS LA MACHINE. Veuillez dans ce cas téléphoner au service de dépannage du nettoyeur à haute pression électrique, au (800) 743-4115, pour obtenir de l'aide.

AVIS Le nettoyeur à haute pression électrique est muni d'un interrupteur d'alimentation principal ON/OFF. Afin de prévenir tout dommage, l'interrupteur devrait toujours être placé à la position OFF (0) lorsque le nettoyeur à haute pression électrique n'est pas utilisé.

Surcharge du moteur

Le moteur électrique de ce nettoyeur à haute pression électrique est muni d'un dispositif de protection contre la surcharge (thermostat). Ce dispositif arrête automatiquement le moteur si le moteur surchauffe ou prélève une intensité de courant excessive.

Si le dispositif de protection contre la surcharge se déclenche, débranchez l'alimentation en plaçant l'interrupteur d'alimentation principal ON/OFF à la position OFF (0). Laissez l'appareil refroidir durant 30 minutes. Puis, placez l'interrupteur d'alimentation principal ON/OFF à la position ON (I) pour reprendre l'opération.

Renseignements importants de sécurité

Veillez lire et vous assurer de comprendre le manuel en entier avant de tenter d'assembler, d'utiliser ou de faire l'entretien de l'appareil. Veuillez suivre les directives indiquées dans ce manuel. Si vous avez des questions au sujet de l'appareil, veuillez appeler le Service à la clientèle au 800-743-4115. Le service est disponible du lundi au vendredi de 8h à 17h, heure normale du Centre.

Symboles de sécurité et leur signification



Lire le manuel



Électrocution



Incendie



Surface glissante



Chute



Injection de fluide



Projectile



Objets projetés



Brûlure chimique

⚠ Le symbole d'alerte de sécurité indique un risque potentiel de blessure corporelle. Un mot signal (DANGER, MISE EN GARDE ou AVERTISSEMENT) est combiné au symbole d'alerte pour vous indiquer le degré ou le niveau du risque. Un symbole de danger peut être utilisé pour représenter le type de danger. Le mot signal REMARQUE est utilisé pour traiter des pratiques qui ne sont pas reliées aux blessures corporelles.

⚠ **DANGER** indique un danger qui, si non évité, *résultera* à la mort ou blessure grave.

⚠ **AVERTISSEMENT** indique un danger qui, si non évité, *peut* résulter à la mort ou blessure grave.

⚠ **MISE EN GARDE** indique un danger qui, si non évité, *peut* résulter à une blessure mineure.

AVIS concerne des pratiques sans rapport avec d'éventuelles blessures.

Pour savoir comment entretenir des appareils à isolation double, reportez-vous au chapitre Assemblage.



AVERTISSEMENT Risque d'électrocution. L'utilisation d'une rallonge peut causer un choc électrique et des brûlures pouvant entraîner la mort et des blessures graves.

- N'utilisez PAS une rallonge avec ce nettoyeur à haute pression électrique. Les prises du circuit électrique de votre maison ou une rallonge peuvent ne pas fournir une protection de survie de coupure de circuit contre les défauts de terre.



AVERTISSEMENT Risque de blessures aux yeux ou corporelles. Le jet peut rejaillir sur vous ou propulser des objets ou causer des blessures internes entraînant des blessures graves.

- Portez toujours des lunettes de sécurité à aération indirecte (contre les produits chimiques) spécifiées conformes à ANSI Z87.1 lorsque vous utilisez ou que vous vous trouvez à proximité de cet appareil. N'utilisez JAMAIS de lunettes de sécurité ou de lunettes de sécurité pour condition sèche au lieu de lunettes de sécurité à aération indirecte.
- Apprenez à arrêter le nettoyeur à haute pression et à libérer la pression rapidement. Maîtrisez les commandes.
- NE laissez PAS les ENFANTS utiliser le nettoyeur à haute pression électrique.
- Assurez-vous qu'il n'y a pas d'autre personne présente dans la zone de travail.
- Inspectez le boyau à haute pression avant chaque utilisation. NE réparez JAMAIS le boyau à haute pression; remplacez-le.
- NE réparez PAS les raccords non étanches à l'aide de scellant; remplacez les joints toriques et joints d'étanchéité.
- Gardez toujours le boyau raccordé au nettoyeur à haute pression électrique lorsque le système est sous pression.
- Chaque fois que vous éteignez le nettoyeur à haute pression électrique, dirigez TOUJOURS le pistolet vers un endroit sécuritaire lorsque le système est sous pression et appuyez sur la détente du pistolet de pulvérisation pour en libérer la haute pression.
- NE dirigez PAS le pistolet vers des personnes ou des animaux.
- NE buvez PAS à même les accessoires reliés au boyau.
- NE bloquez PAS le pistolet de pulvérisation dans la position ouverte.
- NE laissez PAS le pistolet de pulvérisation sans surveillance lorsque le nettoyeur à haute pression électrique est en position de marche (I).
- N'utilisez PAS un pistolet de pulvérisation qui n'est pas muni d'un verrou d'arme ou d'un pontet installé et en ordre de marche.
- Assurez-vous toujours que le pistolet de pulvérisation et que les accessoires sont bien fixés.
- Soyez vigilant, regardez toujours ce que vous faites.
- NE faites PAS fonctionner le produit lorsque vous êtes fatigué ou sous l'influence de l'alcool ou de drogues.
- Une supervision étroite est requise lorsque ce produit est utilisé près des enfants.



AVERTISSEMENT Risque d'électrocution. Tout contact avec les deux conducteurs en même temps peut causer une électrocution et des brûlures pouvant entraîner la mort et des blessures graves.

- Inspectez le cordon avant chaque utilisation, et n'utilisez PAS le cordon s'il est endommagé.
- Ce produit est pourvu d'un disjoncteur de fuite de terre intégré à la fiche du cordon d'alimentation. Si le remplacement de la fiche ou du cordon est requis, n'utilisez rien d'autre que des pièces de rechange identiques.
- Gardez toutes les connexions au sec et dégagées du sol.
- NE touchez PAS à la prise avec les mains mouillées.
- N'acheminez PAS le cordon dans les passages, les fenêtres, les trous dans le plafond, les murs ou les planchers.
- NE marchez PAS sur le cordon.
- NE roulez PAS sur le cordon avec un véhicule et ne déplacez pas d'objets sur le cordon.
- NE vaporisez PAS près d'une source d'alimentation.



AVERTISSEMENT Danger de brûlure chimique.

L'usage de produits chimiques peut causer des brûlures pouvant entraîner des blessures graves, voire la mort.

- Portez toujours des lunettes de sécurité à aération indirecte (contre les produits chimiques) spécifiées conformes à ANSI Z87.1 lorsque vous utilisez des produits chimiques.
- N'utilisez PAS de lunettes de sécurité ou de lunettes de sécurité pour condition sèche au lieu de lunettes de sécurité à aération indirecte.
- N'utilisez PAS de liquide caustique avec le nettoyeur à haute pression électrique.
- Utilisez SEULEMENT des détergents/savons sans risque d'endommagement pour le nettoyeur à haute pression. Suivez toutes les directives du fabricant.



AVERTISSEMENT L'utilisation du nettoyeur à haute pression électrique peut laisser des flaques d'eau et rendre les surfaces glissantes.

- Utilisez le nettoyeur à haute pression électrique à partir d'une surface stable.
- Ne vous étirez pas et ne vous tenez pas debout sur un support instable. Gardez les pieds solidement appuyés et en équilibre en tout temps.
- La surface de nettoyage devrait comporter une pente et un drain adéquats pour diminuer les risques de chute provoquées par des surfaces glissantes.
- Soyez très prudent si vous devez utiliser le nettoyeur à haute pression électrique lorsque vous êtes dans une échelle, un échafaudage ou un autre emplacement similaire.
- Lorsque vous utilisez les modes de vaporisation de puissance, saisissez fermement le pistolet de pulvérisation avec les deux mains afin d'éviter les risques de blessures entraînées par les effets de recul.

⚠ AVERTISSEMENT Risque d'incendie. La vaporisation de liquides inflammables peut provoquer des blessures graves, voire la mort.



- NE vaporisez PAS de liquides inflammables.

⚠ AVERTISSEMENT Risque d'incendie. La surchauffe du cordon peut provoquer des blessures graves, voire la mort.



- Déroulez le cordon en entier avant l'utilisation.
- Ne recouvrez PAS le cordon avec du matériel.

⚠ AVERTISSEMENT Le jet d'eau à haute pression produit par cet appareil peut couper la peau et ses tissus sous-jacents et conduire à des blessures graves et même une amputation.



- Le pistolet de pulvérisation retient une pression d'eau élevée, même lorsque le moteur est éteint et que l'eau est déconnectée, ce qui peut causer des blessures graves.
- NE dirigez JAMAIS le pistolet vers des personnes, des animaux ou des plantes.
 - Chaque fois que vous arrêtez le nettoyeur à haute pression, dirigez TOUJOURS le pistolet vers un endroit sécuritaire et appuyez sur la détente du pistolet de pulvérisation pour en libérer la haute pression.

⚠ AVERTISSEMENT Ce produit contient du plomb et des composés de plomb reconnus par l'État de la Californie comme causant des malformations congénitales ou d'autres problèmes de reproduction. *Nettoyez-vous les mains après la manipulation de ce produit.*

AVIS Le jet à haute pression risque d'endommager les articles fragiles, notamment le verre.

- NE dirigez PAS le pistolet de pulvérisation vers les vitres lorsque le jet plat est utilisé.
- NE dirigez JAMAIS le pistolet vers des plantes.

AVIS Le traitement inadéquat du nettoyeur à haute pression peut l'endommager et réduire sa durée de vie utile.

- Si vous avez des questions à propos de l'utilisation prévue de cet appareil, consultez votre détaillant ou communiquez avec un centre de service autorisé.
- N'utilisez PAS un appareil ayant des pièces brisées ou manquantes ou sans bâti ou couvercles protecteurs.
- NE neutralisez AUCUN dispositif de sécurité de ce nettoyeur à haute pression électrique.
- NE PAS altérer d'aucune façon le nettoyeur haute pression.
- Par temps froid, avant de démarrer le nettoyeur à haute pression électrique, vérifiez-en tous les éléments pour vous assurer qu'aucune glace ne s'y est formée.
- NE PAS déplacer le nettoyeur haute pression électrique en tirant sur les tuyaux. Déplacez l'appareil en utilisant la poignée de transport fournie.
- Utilisez UNIQUEMENT les accessoires de marque conçus pour une utilisation avec ce produit.

Assemblage



Lisez le manuel de l'opérateur en entier avant de tenter d'assembler ou d'utiliser votre nouveau nettoyeur à haute pression électrique.

Votre nettoyeur à haute pression électrique doit être assemblé, mais il sera rapidement prêt à utiliser. Si vous éprouvez des problèmes lors de l'utilisation de votre nettoyeur à haute pression électrique, veuillez appeler le service de dépannage du nettoyeur à haute pression au **800-743-4115**. Si vous appelez pour obtenir de l'assistance, ayez en main le numéro de modèle, le numéro de série et de révision que vous trouverez sur l'étiquette d'identification.

Outils nécessaires

- Tournevis à tête cruciforme n°2

Déballage du nettoyeur à haute pression électrique

1. Enlevez tous les composants de la boîte d'expédition.
2. Vérifiez que tous les articles fournis sont présents avant de commencer le montage.

Contenu de la boîte :

- Unité principale avec dévidoir
- Poignée et plateau pour accessoires
- Pistolet de pulvérisation
- Enroulez le tuyau haute pression sur le dévidoir de tuyau.
- Rallonge de buse
- Embouts 7-en-1
- Poignée du dévidoir
- Sac de pièces (qui comprend ce qui suit) :
 - Vis
 - Boulons de poignée, (2)
 - Boutons en plastique, (2)
 - Trousse de joints toriques
 - Outil de nettoyage de la buse
 - Manuel d'utilisation
 - Carte d'enregistrement du propriétaire

Vérifiez toutes les pièces et accessoires du nettoyeur à haute pression. Si une pièce est manquante ou endommagée, veuillez téléphoner au service de dépannage du nettoyeur à haute pression électrique, au numéro sans frais **(800) 743-4115**.

Familiarisez-vous avec chaque élément avant d'assembler le nettoyeur à haute pression électrique. Identifiez les pièces et accessoires à partir de l'illustration montrée à la rubrique *Fonctions et commandes*.

Avant l'utilisation

1. Veuillez remplir et envoyer la carte d'enregistrement.
2. Veuillez lire et suivre les directives suivantes en portant une attention spéciale à l'ensemble des avertissements et remarques.

REMARQUE Pour un rendement optimal, branchez l'appareil SEULEMENT à une source d'eau pouvant fournir un débit supérieur à 18,9 l (5 gallons) par minute et d'au moins 25 PSI (1,72 bar) à l'extrémité du tuyau d'arrosage raccordée au nettoyeur à haute pression électrique. Inspectez minutieusement tout l'équipement, les boyaux et les accessoires avant chaque utilisation, N'utilisez PAS l'appareil en cas de dommage.

- Utilisez UNIQUEMENT les accessoires de marque conçus pour une utilisation avec ce produit.
- Pour un rendement optimal, n'utilisez PAS de boyau d'arrosage de plus de 15 m (50 pi) de longueur.
- Remplacez les pièces uniquement par des pièces d'origine. Pour passer une commande, appelez au **(800) 743-4115** ou allez à l'adresse BRIGGSandSTRATTON.COM.

Assemblage de la manivelle du dévidoir

1. Fixez la manivelle (A) au dévidoir au moyen de la vis (B). Serrez à l'aide d'un tournevis cruciforme n° 2.

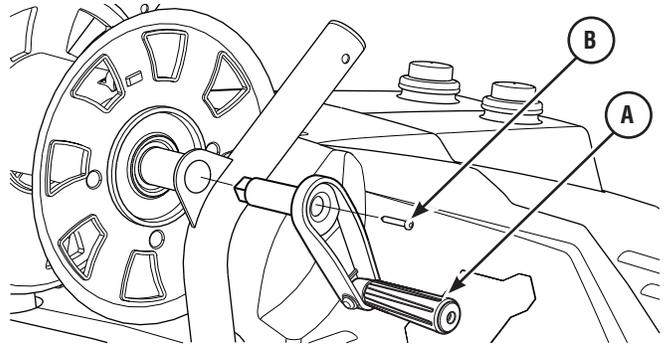

Assemblage de la poignée à l'unité principale

1. Placez la poignée (C) sur le support de la poignée relié à l'unité principale. Assurez-vous que les trous de la poignée sont alignés avec ceux du support.

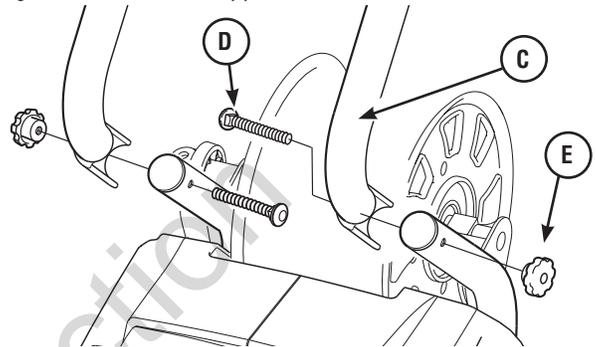

2. Insérez les boulons de carrosserie de poignée (D) dans les trous à l'intérieur de l'unité, puis fixez un bouton en plastique (E) depuis l'extérieur de l'unité. Serrez à la main.

Entretien des joints toriques

La lubrification des joints toriques est extrêmement importante pour l'installation et le fonctionnement. L'utilisation d'un lubrifiant (graisse de pétrole ou synthétique) au cours de l'assemblage facilite la pose des joints toriques et procure une meilleure étanchéité. Elle contribue également à protéger les joints toriques contre les dommages causés par l'abrasion, le pincement et les coupures et prolonge la durée de vie des joints toriques.

AVIS TOUJOURS appliquer une petite quantité de produit lubrifiant sur les joints toriques avant de monter le tuyau d'arrosage sur la pompe (A), le tuyau pour haute pression (B), le pistolet de pulvérisation (C) et l'extension de buse (D).

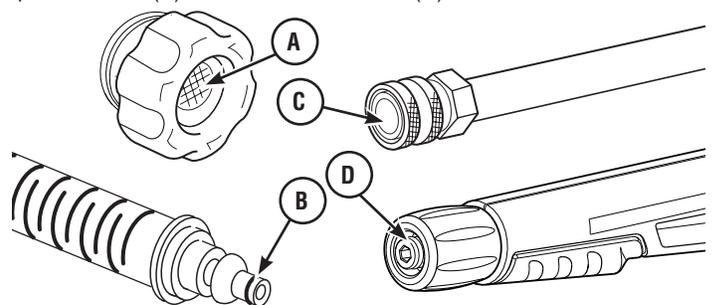

Lubrifiez toutes les connexions ci-après en suivant les directives suivantes :

1. Inspectez et nettoyez les surfaces de connexion avant la lubrification et l'assemblage.
2. Utilisez les lubrifiants en petite quantité pendant l'assemblage; une couche légère suffit.

- Utilisez une petite brosse ou un coton-tige pour appliquer la graisse directement sur les joints toriques aux endroits inaccessibles (raccord QC, raccord M22).

Branchement des boyaux et de l'alimentation en eau

AVIS Utilisez UNIQUEMENT de l'eau froide (moins de 37,78° C/100° F).

- Fixez le boyau d'arrosage (50 pi, ou 15,24 m max.) à la prise d'eau.
- Faites circuler de l'eau dans le tuyau d'arrosage pendant 30 secondes pour y déloger tous les débris. Fermez l'eau.
- Vérifiez que la crépine d'admission d'eau (A) est installée sur le raccord d'admission d'eau (B).

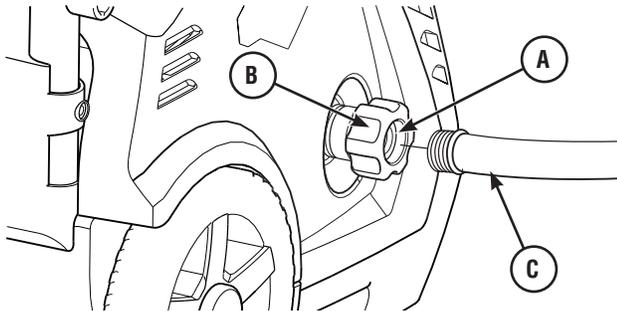

AVIS NE faites PAS fonctionner la pompe sans avoir connecté et ouvert l'alimentation en eau.

- La garantie sera annulée si des dommages à l'équipement sont entraînés par le non-respect de cette directive.
- Fixez le boyau d'arrosage (C) au raccord d'admission d'eau (B). Serrez à la main.
 - Déroulez complètement le boyau à haute pression du dévidoir.
 - Fixez le boyau à haute pression au pistolet de pulvérisation. Appuyez sur le bouton rouge du pistolet pulvérisateur (D), puis insérez l'extrémité du boyau à haute pression sur le pistolet de pulvérisation (E) jusqu'à ce que les deux SE FIXENT EN PLACE. Relâchez le bouton rouge et assurez-vous que les deux pièces sont solidement fixées l'une à l'autre.

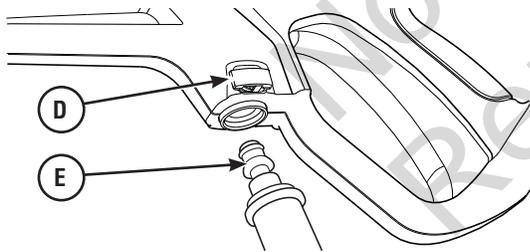

Fixation de la rallonge de buse et de la buse 7 en 1

- Ouvrez l'eau, dirigez le pistolet vers un endroit sécuritaire, appuyez sur le verrou de la détente (F) et sur la détente pour purger la pompe et expulser l'air et les impuretés du pistolet de pulvérisation.

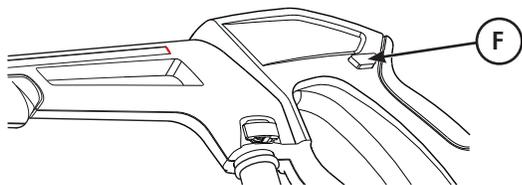

- Connectez la rallonge de buse sur le pistolet de pulvérisation. Serrez à la main.

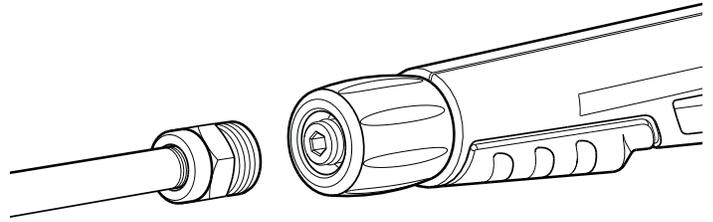

- Tirez la bague de la rallonge de buse, insérez la buse 7 en 1, et relâchez la bague. Vérifiez si la buse 7 en 1 est correctement installée en tirant dessus. Reportez-vous à la rubrique *Comment utiliser la buse 7 en 1*.

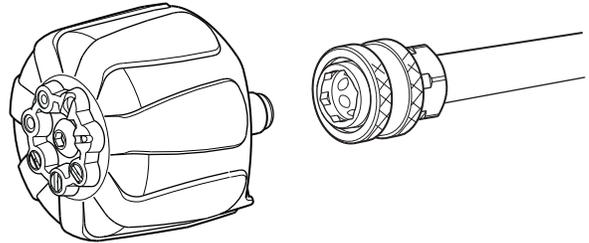

- Fermez l'eau et relâchez la détente. Dirigez le pistolet vers un endroit sécuritaire et assurez-vous que la détente ne peut plus être pressée.

Liste de vérification avant de démarrer le moteur de la pompe

Réviser l'assemblage de l'appareil pour vous assurer que vous avez effectué toutes les étapes suivantes.

- Assurez-vous de consulter les rubriques *Sécurité de l'opérateur* et *Utilisation* avant d'utiliser le nettoyeur à haute pression électrique.
- Vérifiez si les raccords de boyaux sont bien fixés.
- Assurez-vous que les boyaux ne sont pas entortillés, coupés ou endommagés.
- Assurez-vous que l'alimentation d'eau est appropriée et que son débit est adéquat.
- Branchez le cordon d'alimentation électrique à un circuit électrique distinct pouvant supporter des charges de 120 volts CA à 15 ampères installé conformément aux règlements et aux ordonnances de sécurité locaux. Assurez-vous que le circuit ne fournit aucun autre appareil en électricité.

Entretien des appareils à isolation double

Dans un produit à isolation double, on retrouve deux systèmes d'isolation au lieu de la mise à la terre. Il n'y a pas de dispositif de mise à la terre sur un produit à isolation double, ni de dispositif pour l'ajout de la mise à la terre. L'entretien de produit à isolation double exige une grande attention et une excellente connaissance du système et ne doit être effectué que par du personnel d'entretien qualifié. Les pièces de rechange d'un produit à isolation double doivent être identiques aux pièces remplacées. Les mots suivants sont inscrits sur les produits à isolation double : « DOUBLE ISOLATION » ou « ISOLATION DOUBLE ».

Le symbole  signifie APPAREIL À ISOLATION DOUBLE.

Fonctions et commandes



Lisez ce manuel d'utilisation et les règles de sécurité avant d'utiliser votre nettoyeur à haute pression électrique.

Comparez les illustrations à votre nettoyeur à haute pression électrique pour vous familiariser avec l'emplacement des diverses commandes et réglages. Conservez ce manuel à des fins de consultation ultérieure.

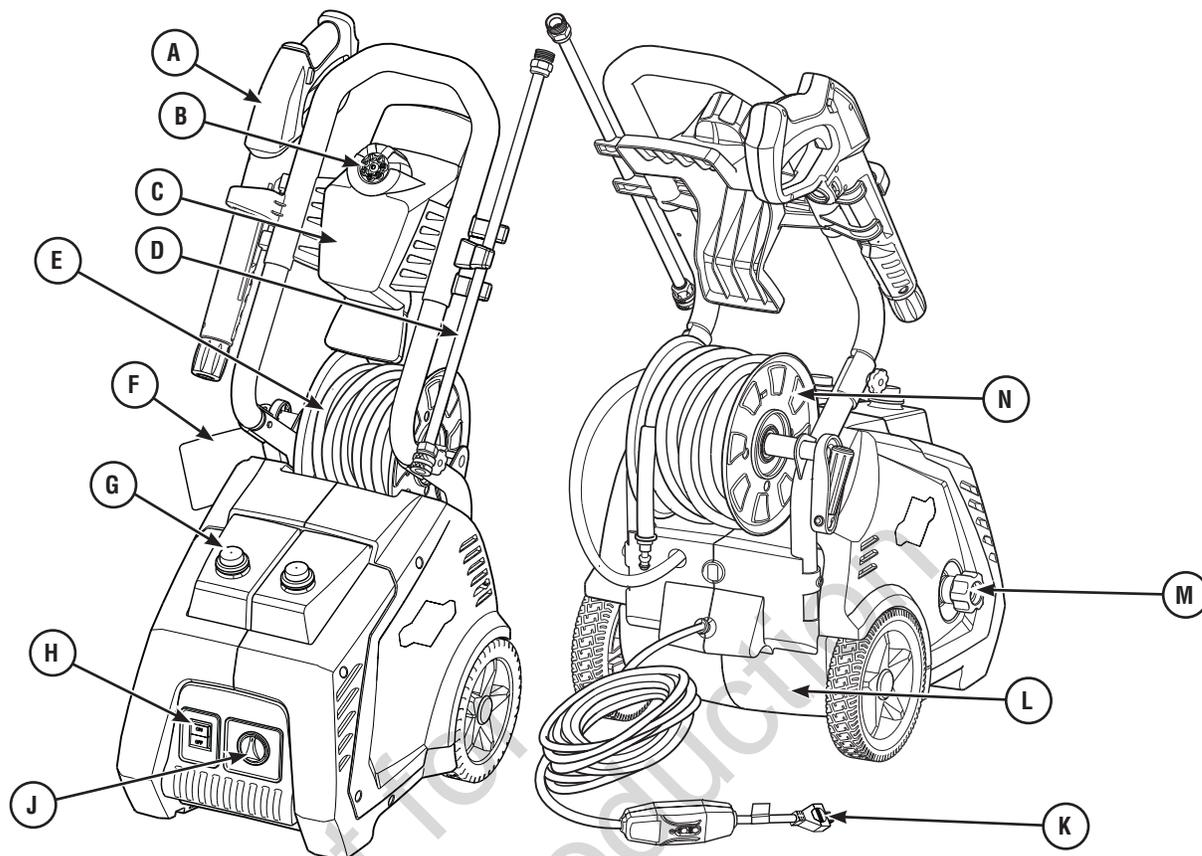

A - Pistolet de pulvérisation — Un dispositif de détente qui permet de contrôler le jet d'eau sur la surface à nettoyer. Comprend le verrou de la détente.

B - Buse 7 en 1 — Contient sept buses à différentes formes de jet de pulvérisation pour différentes applications.

C - Plateau pour accessoires — Fournit un espace de rangement pratique pour les accessoires de série et en option.

D - Rallonge de buse à connexion rapide — Vous permet de passer de la buse 7 en 1 aux accessoires en option.

E - Boyau à haute pression — Raccordez une extrémité du boyau au dévidoir et l'autre au pistolet de pulvérisation.

F - Étiquette d'avertissement — Identifie les risques à éviter lors de l'utilisation du nettoyeur à haute pression.

G - Réservoirs de nettoyage — Chaque réservoir peut contenir jusqu'à 0,95 l de détergent sans danger du nettoyeur à haute pression.

H - Interrupteur principal à bascule de marche/arrêt — Poussez la partie supérieure de l'interrupteur (I) pour mettre en marche le nettoyeur à haute pression. Poussez la partie inférieure de l'interrupteur (O) pour mettre en arrêt.

J - Commutateur de sélection du détergent — Vous permet de commuter entre les différents réservoirs de détergent.

K - Cordon électrique avec disjoncteur de fuite de terre — Le nettoyeur à haute pression électrique ainsi que l'opérateur sont protégés par un disjoncteur de fuite de terre (GFCI).

L - Étiquette d'identification — Indique les numéros de modèle et de série du nettoyeur à pression. Veuillez avoir ces renseignements en main lors d'un appel de service.

M - Admission d'eau — Branchez à l'alimentation en eau à l'aide d'un boyau d'arrosage d'une longueur max. de 15,24 m (50 pi).

N - Dévidoir-enrouleur — Moyen de rangement pratique du boyau à haute pression.

Utilisation

Comment démarrer le nettoyeur à haute pression électrique

Suivez les directives ci-dessous dans l'ordre indiqué. Si vous éprouvez des problèmes lors de l'utilisation de votre nettoyeur à haute pression électrique, veuillez appeler le service de dépannage du nettoyeur à haute pression au **800-743-4115**.

AVERTISSEMENT Risque de blessure aux yeux. Le jet peut rejaillir sur vous ou propulser des objets et entraîner des blessures graves. Portez toujours des lunettes de sécurité à aération indirecte (contre les produits chimiques) spécifiées conformes à ANSI Z87.1 lorsque vous utilisez ou que vous vous trouvez à proximité de cet appareil. N'utilisez JAMAIS de lunettes de sécurité ou de lunettes de sécurité pour condition sèche au lieu de lunettes de sécurité à aération indirecte.

1. Placez le nettoyeur à haute pression électrique près d'une source d'eau extérieure pouvant fournir un débit supérieur à 18,9 (5 gallons) par minute et d'au moins 25 PSI (1,72 bar) à l'extrémité du tuyau d'arrosage raccordée au nettoyeur à haute pression électrique. NE siphonnez PAS l'eau de distribution.
2. Connectez le tuyau d'arrosage à la prise d'eau
3. Vérifiez si le tuyau à haute pression est connecté fermement au pistolet de pulvérisation. Consultez la rubrique *Branchement des boyaux et de l'alimentation en eau* pour voir des illustrations.

AVIS NE faites PAS fonctionner la pompe sans avoir connecté et ouvert l'alimentation en eau.

- La garantie sera annulée si des dommages à l'équipement sont entraînés par le non-respect de cette directive.
4. Ouvrez l'eau, dirigez le pistolet vers un endroit sécuritaire, appuyez sur le verrou de la détente et sur la détente pour purger l'air du système.
 5. Connectez la rallonge de buse et la buse 7 en 1 sur le pistolet de pulvérisation. Reportez-vous aux rubriques *Branchement des boyaux et de l'alimentation en eau* et *Comment utiliser la buse 7 en 1* pour en savoir davantage.
 6. Appuyez sur l'interrupteur principal de marche/arrêt (A) à la position d'arrêt (0).

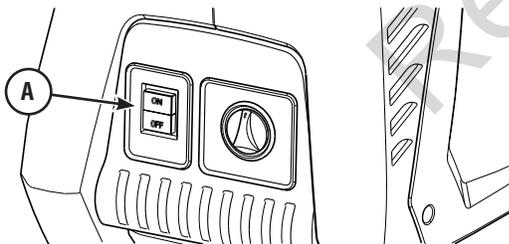

AVERTISSEMENT Risque d'électrocution. L'utilisation d'une rallonge peut causer un choc électrique et des brûlures pouvant entraîner la mort et des blessures graves.

- N'utilisez PAS une rallonge avec ce nettoyeur à haute pression électrique. Les prises du circuit électrique de votre maison ou une rallonge peuvent ne pas fournir une protection de survie de coupure de circuit contre les défauts de terre.

7. Branchez le cordon d'alimentation électrique à un circuit électrique distinct pouvant supporter des charges de 120 volts CA à 15 ampères installé conformément aux règlements et aux ordonnances de sécurité locaux. Assurez-vous que le circuit ne fournit aucun autre appareil ou dispositif en électricité. L'indicateur rouge du disjoncteur de fuite de terre doit s'allumer.

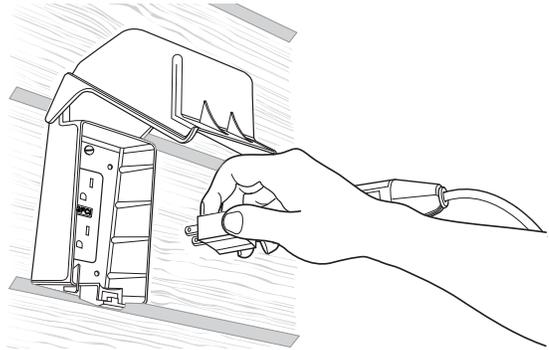

AVIS Le témoin lumineux doit être allumé pour faire fonctionner le nettoyeur à haute pression électrique.

AVERTISSEMENT Risque d'électrocution. Un disjoncteur de fuite de terre non fonctionnel peut provoquer des blessures pouvant être mortelles. Si le témoin lumineux ne demeure pas allumé après le test et la réinitialisation, n'utilisez pas le disjoncteur de fuite de terre.

8. Appuyez sur le bouton « TEST » (B). Le témoin lumineux (C) devrait être ÉTEINT.

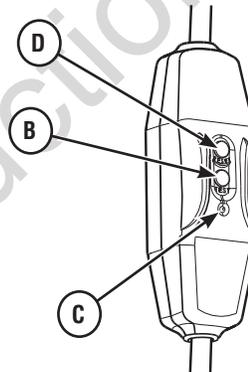

9. Appuyez sur le bouton « RESET » (D). Le témoin lumineux (C) devrait être ALLUMÉ.

AVIS N'utilisez PAS le nettoyeur à haute pression électrique si le test ci-dessus échoue.

10. Placez l'interrupteur principal de marche/arrêt DU nettoyeur à haute pression à la position de marche (I).
11. Dirigez le pistolet vers un endroit sécuritaire et appuyez sur le verrou de la détente et sur la détente. Le moteur du nettoyeur à haute pression électrique ne démarre pas et arrête lorsque la détente du pistolet de pulvérisation est pressée et relâchée.

Le nettoyeur à haute pression électrique est maintenant prêt à être utilisé. Les directives d'utilisation des accessoires fournis sont données plus loin dans cette section.

AVIS NE PAS faire fonctionner le nettoyeur haute pression pendant plus que 1 heure dans une période de 2 heures.

Comment arrêter le nettoyeur à haute pression électrique

Le moteur du nettoyeur à haute pression électrique fonctionne seulement lorsqu'on presse la détente. Pour arrêter le nettoyeur à haute pression et éteindre le moteur :

1. Relâchez la détente du pistolet de pulvérisation.
2. Appuyez sur l'interrupteur principal de marche/arrêt à la position d'arrêt (0).

AVIS Le fait de relâcher la détente arrête automatiquement le moteur, mais cela ne coupe pas l'alimentation électrique de l'appareil.

3. Fermez l'alimentation d'eau.
4. Dirigez TOUJOURS le pistolet de pulvérisation vers un endroit sécuritaire, appuyez sur le verrou de détente puis sur la détente pour libérer la haute pression de l'appareil.

AVERTISSEMENT Le jet d'eau à haute pression produit par cet appareil peut couper la peau et ses tissus sous-jacents et conduire à des blessures graves et même une amputation.

Le pistolet de pulvérisation retient une pression d'eau élevée, même lorsque le moteur est éteint et que l'eau est déconnectée, ce qui peut causer des blessures graves.

- Gardez toujours le tuyau flexible à haute pression raccordé à la pompe et au pistolet de pulvérisation lorsque le système est sous pression.
 - Chaque fois que vous arrêtez le nettoyeur à haute pression, dirigez TOUJOURS le pistolet vers un endroit sécuritaire et appuyez sur la détente du pistolet de pulvérisation pour en libérer la haute pression.
5. Débranchez la fiche du disjoncteur de fuite de terre de la prise et enrroulez le cordon d'alimentation.
 6. Enroulez le boyau à haute pression sur le dévidoir.
 7. Enroulez et rangez le cordon d'alimentation, le pistolet pulvérisateur, la rallonge de buse et la buse 7 en 1 sur le plateau pour accessoires.

Comment utiliser la buse 7 en 1

La buse 7 en 1 vous permet d'utiliser, selon le besoin, l'une des sept buses à différentes formes de jet de pulvérisation. Relâchez la détente du pistolet pour engager le verrou de la détente du pistolet de pulvérisation avant de changer de forme de jet. Les formes de jet varient tel que montré ci-après.

Pour changer de forme de jet, procédez comme suit :

1. Choisissez la forme de jet désirée :

- Sélectionnez la buse jet plat maximum 0° pour les endroits difficiles d'accès comme les surfaces de deuxième étage, ou encore pour les taches et substances tenaces comme la peinture, les taches d'huile, la rouille ou autres (goudron, gomme, graisse, cire, etc.)
- Sélectionnez la buse Générale 15° pour les gros travaux de nettoyage. Parfait pour nettoyer la graisse et la crasse des surfaces dures. Peut aussi décaper la peinture lorsque tenu à un angle de 45°.
- Sélectionnez la buse Jet délicat 40° pour les tâches délicates (voitures, bateaux, camions, VR, mobilier de jardin, équipement de jardinage, etc.)
- Sélectionnez la buse à jet en éventail pour le rinçage optimal à débit élevé des saletés et débris en surface.
- Sélectionnez la buse à jet en éventail savonneux pour le nettoyage des surfaces délicates comme les voitures, les camions, les modules de jeux pour enfant, le mobilier de jardin, etc.
- Choisissez la buse à jet de longue portée pour le nettoyage rapide à débit élevé et le nettoyage à longue portée des revêtements et fenêtres du deuxième étage.
- Choisissez la buse à jet de longue portée avec savon pour projeter de l'eau savonneuse jusqu'aux revêtements et aux fenêtres du deuxième étage.

2. Tournez le cadran jusqu'à ce que la forme de jet soit alignée au bouton sur la buse 7 en 1.

Conseils d'utilisation

- Pour obtenir un nettoyage optimal, gardez la buse 7 en 1 à une distance de 20 à 60 cm (8 à 24 pouces) de la surface à nettoyer.
- Si la buse 7 en 1 est trop près, surtout lorsque vous utilisez le jet à haute pression, vous risquez d'endommager la surface à nettoyer.
- Ne vous approchez pas de moins de 15 cm (6 pouces) lors du nettoyage de pneus.

Mode haute pression

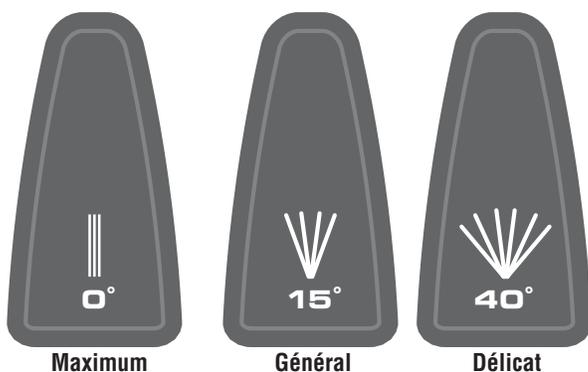

Mode débit élevé

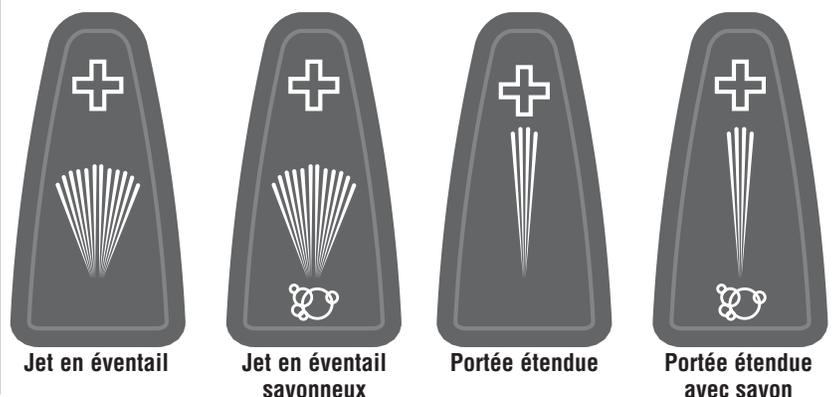

Français

fr

Application du détergent

AVERTISSEMENT Danger de brûlure chimique.



L'usage de produits chimiques peut causer des brûlures pouvant entraîner des blessures graves, voire la mort.

- Portez toujours des lunettes de sécurité à aération indirecte (contre les produits chimiques) spécifiées conformes à ANSI Z87.1 lorsque vous utilisez des produits chimiques.
- N'utilisez PAS de lunettes de sécurité ou de lunettes de sécurité pour condition sèche au lieu de lunettes de sécurité à aération indirecte.
- N'utilisez PAS de liquide caustique avec le nettoyeur à haute pression électrique.
- Utilisez SEULEMENT des détergents/savons sans risque d'endommagement pour le nettoyeur à haute pression. Suivez toutes les directives du fabricant.

Pour appliquer du détergent, procédez comme suit :

1. Passez en revue les directives d'utilisation de la buse 7 en 1 en vous reportant à la rubrique *Comment utiliser la buse 7 en 1*.
2. Préparez la solution de détergent nécessaire pour la tâche à effectuer.
3. Retirez le bouchon de chaque réservoir de détergent.

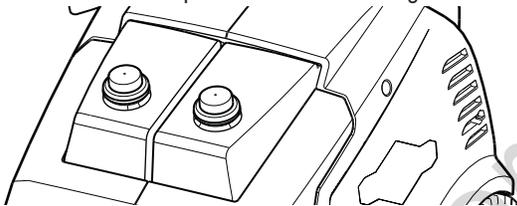

4. Remplissez chaque réservoir sur solution détergente.
5. Remplacez le bouchon de chaque réservoir de détergent.
6. Utilisez le commutateur de sélection de détergent (A) pour choisir le détergent désiré.

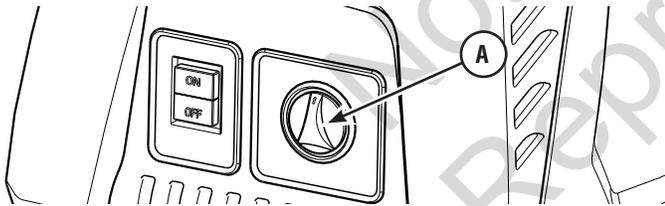

7. Assurez-vous d'avoir sélectionné l'un des types de jets sur la buse 7 en 1.

AVIS Les buses à haute pression max., général, délicat, éventail ou longue portée ne peuvent pas être utilisées pour appliquer du détergent.

8. Assurez-vous que le boyau d'arrosage est raccordé à l'entrée d'eau. Vérifiez si le boyau à haute pression est connecté au pistolet de pulvérisation. Ouvrez l'alimentation d'eau.

AVIS Vous devez raccorder tous les boyaux avant de démarrer le nettoyeur à haute pression.

9. Déroulez complètement le boyau à haute pression du dévidoir.
10. Démarrez le nettoyeur à haute pression comme indiqué à la rubrique *Comment démarrer votre nettoyeur à haute pression électrique*.
11. Appliquez le détergent sur une surface sèche, en commençant par le bas de la surface et remontez en effectuant de longs mouvements égaux qui se chevauchent.
12. Laissez « pénétrer » le détergent pendant 3 à 5 minutes avant de laver et rincer. Réappliquez au besoin pour empêcher la surface de sécher. Afin d'éviter la formation de traînées, NE laissez PAS le détergent sécher sur la surface.

Rinçage du nettoyeur à haute pression électrique

1. Sélectionnez la buse à haute pression désirée suivant les directives à la rubrique *Comment utiliser la buse 7 en 1*.
2. Gardez le pistolet de pulvérisation à une distance sécuritaire de la surface à vaporiser.

AVERTISSEMENT Risque d'effet de recul.



Un effet de recul du pistolet de pulvérisation peut causer une chute risquant d'entraîner la mort et des blessures graves.

- Utilisez le nettoyeur à haute pression électrique à partir d'une surface stable.
 - Soyez très prudent si vous devez utiliser le nettoyeur à haute pression électrique lorsque vous êtes dans une échelle, un échafaudage ou un autre emplacement similaire.
 - Lorsque vous utilisez les modes de vaporisation de puissance, saisissez fermement le pistolet de pulvérisation avec les deux mains afin d'éviter les risques de blessures entraînées par les effets de recul.
3. Appliquez un jet à haute pression sur une petite surface puis vérifiez si celle-ci est endommagée. Si elle ne l'est pas, vous pouvez supposer qu'il est approprié de poursuivre le rinçage.
 4. Commencez par le haut de la surface à rincer et descendez en effectuant, comme pour le nettoyage, des mouvements qui se chevauchent.

Autres conseils pour le nettoyage

- Ne laissez JAMAIS le nettoyeur haute pression électrique sans supervision alors qu'il est branché dans une prise électrique et que l'eau est alimentée à l'appareil.
- Si vous avez la buse trop éloignée de la surface à laver, le nettoyage peut ne pas être efficace.

Comment ranger les accessoires

L'appareil est muni d'un plateau pour accessoires servant à ranger le pistolet pulvérisateur, la rallonge de buse, la buse 7 en 1 et le cordon d'alimentation. Identifier tous les accessoires à partir de l'illustration montrée dans la rubrique *Fonctions et commandes*.

Entretien

Recommandations générales

L'entretien régulier améliore la performance et prolonge la durée de vie du nettoyeur à haute pression électrique.

La garantie sur ce nettoyeur haute pression électrique ne couvre pas les items assujettis à un abus ou négligence par l'opérateur. Pour qu'elle soit entièrement valide, l'opérateur doit entretenir le nettoyeur à haute pression électrique aux instructions de ce manuel, incluant celles relatives à l'entreposage.

AVIS En cas de questions sur le remplacement des composants du nettoyeur à haute pression BSPP, appelez le service d'assistance au **(800) 743-4115**.

AVIS Votre nettoyeur à haute pression électrique a été conçu pour un usage exclusif avec des pièces POWERflow+. L'emploi de composants qui ne sont pas conçus pour un appareil de la technologie POWERflow+ entraînera le fonctionnement inférieur à la normale de votre nettoyeur à haute pression.

Avant chaque utilisation

1. Nettoyez les débris.
2. Vérifiez si la crépine d'admission d'eau est sale ou endommagée.
3. Vérifiez que le tuyau à haute pression n'a pas de fuite.
4. Vérifier le fonctionnement du pistolet de pulvérisation.

Entretien du nettoyeur à haute pression électrique

Nettoyez les débris

Nettoyez les débris accumulés sur le nettoyeur à haute pression électrique tous les jours ou avant de l'utiliser. Inspectez les fentes d'air de refroidissement et les ouvertures aménagées sur l'avant, l'arrière et le dessous du nettoyeur à haute pression. Ces ouvertures doivent demeurer propres et non obstruées.

Les parties du nettoyeur à haute pression électrique doivent être gardées propres afin de réduire le risque de surchauffe et d'inflammation des débris accumulés.

- Utilisez un linge humide pour nettoyer les surfaces extérieures.

AVIS Le traitement inadéquat du nettoyeur à haute pression électrique peut l'endommager et réduire sa durée de vie utile.

- N'insérez AUCUN objet dans les fentes de refroidissement.

Vérification et nettoyage de la crépine d'admission d'eau

Assemblez le raccord de la prise d'eau (A). Ensuite, retirez la crépine d'admission d'eau (B) de la prise d'eau de l'appareil (C) à l'aide des pinces à becs fins. La prise d'eau se trouve au bas de l'appareil, à l'avant. Inspectez la crépine d'admission d'eau. Si la crépine est sale, nettoyez-la avec une petite brosse et de l'eau. Si elle est endommagée, remplacez-la.

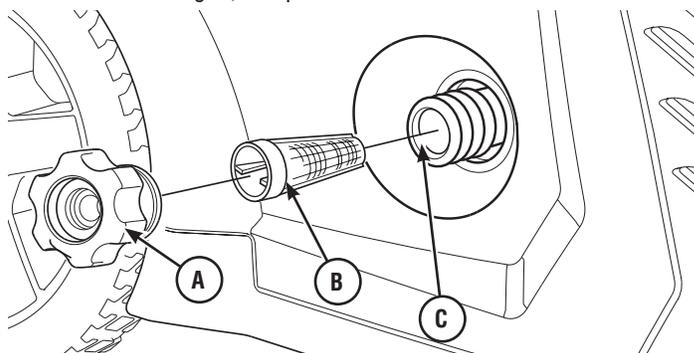

Vérification du boyau à haute pression

Le boyau à haute pression peut se fissurer sous l'effet de l'usure, de l'entortillement ou d'une mauvaise utilisation. Examinez le boyau avant chaque utilisation. Soyez à l'affût des coupures, des fissures, des abrasions ou des bombements, et assurez-vous qu'il n'est pas endommagé et que les raccords sont fixes. Si l'une de ces conditions est présente, remplacez sans délai le boyau.

⚠ AVERTISSEMENT Le jet d'eau à haute pression produit par cet appareil peut couper la peau et ses tissus sous-jacents et conduire à des blessures graves et même une amputation.

- NE réparez JAMAIS le boyau à haute pression Remplacez-le.
- Le tuyau de remplacement DOIT résister à une pression égale ou supérieure à la pression nominale de l'appareil.

Vérifier le pistolet de pulvérisation

Examinez le branchement du boyau au pistolet à pulvérisation et assurez-vous que le branchement est solide. Faites l'essai de la détente (D) en appuyant sur le verrou de détente (E) et en vous assurant que la détente revient à sa position initiale lorsque vous la relâchez. Vous ne devriez pas être en mesure d'actionner la détente sans avoir appuyé sur le verrou de détente. Remplacez le pistolet à pulvérisation immédiatement s'il échoue un de ces essais.

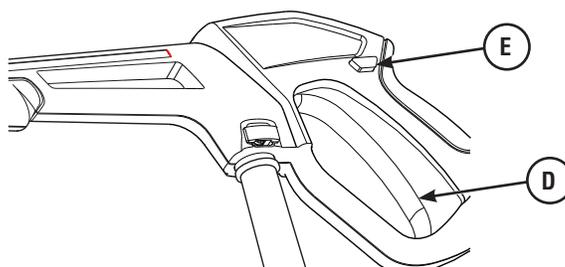

Entretien de la buse

Une pression de la pompe trop élevée peut entraîner un effet de pulsation lorsque vous appuyez sur la détente du pistolet de pulvérisation. La raison principale pour laquelle la pression de la pompe est trop élevée est que la buse est obstruée, complètement ou en partie, par un corps étranger, comme des saletés, etc. Une buse obstruée peut entraîner un cycle marche/arrêt de la pompe ou l'incapacité de se mettre en marche même en présence d'un certain débit.

Pour corriger le problème, nettoyez immédiatement la buse en suivant ces consignes :

1. Appuyez sur l'interrupteur principal de marche/arrêt à la position d'arrêt (0). Débranchez le cordon d'alimentation de la prise murale.
2. Débranchez l'alimentation en eau sur le nettoyeur à haute pression électrique.
3. Dirigez TOUJOURS le pistolet à pulvérisation vers un endroit sécuritaire et appuyez sur le verrou de détente et sur la détente du pistolet de pulvérisation pour libérer la haute pression de l'eau.

AVERTISSEMENT Le jet d'eau à haute pression produit par cet appareil peut couper la peau et ses tissus sous-jacents et conduire à des blessures graves et même une amputation.

Le pistolet de pulvérisation retient une pression d'eau élevée, même lorsque le moteur est éteint et que l'eau est déconnectée, ce qui peut causer des blessures graves.

- Gardez toujours le tuyau flexible à haute pression raccordé à la pompe et au pistolet de pulvérisation lorsque le système est sous pression.
- Chaque fois que vous arrêtez le nettoyeur à haute pression, dirigez TOUJOURS le pistolet vers un endroit sécuritaire et appuyez sur la détente du pistolet de pulvérisation pour en libérer la haute pression.

4. Enlevez la buse 7 en 1 de l'extrémité de la rallonge de buse.

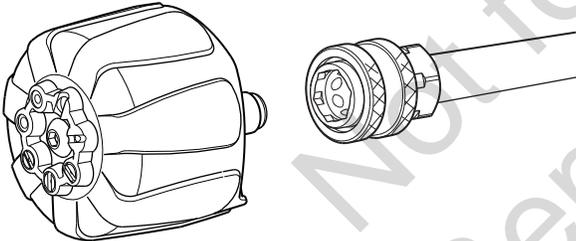

5. Utilisez l'outil de nettoyage fourni ou un trombone pour dégager tout corps étranger pouvant obstruer l'une ou l'autre des buses.
6. À l'aide d'un tuyau d'arrosage, enlevez les débris supplémentaires en rinçant la rallonge de buse. Rincez-la pendant 30 à 60 secondes.

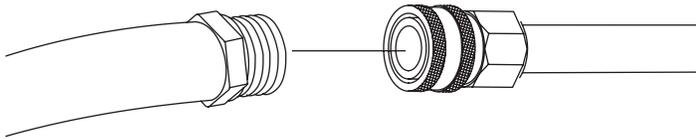

7. Réinstallez la buse 7 en 1 sur la rallonge de buse.
8. Rebranchez la rallonge de buse sur le pistolet de pulvérisation.
9. Assurez-vous que le boyau d'arrosage est raccordé à l'entrée d'eau. Vérifiez si le boyau à haute pression est connecté au pistolet de pulvérisation. Ouvrez l'alimentation d'eau.
10. Branchez le cordon d'alimentation dans une prise électrique et placez l'interrupteur principal de marche/arrêt à la position de marche (I) du nettoyeur à haute pression.
11. Testez le nettoyeur à haute pression électrique en l'utilisant avec chaque forme de jet.

Entretien de la pompe et du moteur

La pompe et le moteur de ce nettoyeur à haute pression électrique ne nécessitent aucun entretien. Les deux assemblages sont pré-lubrifiés et scellés, ne nécessitant jamais de lubrification supplémentaire.

Après chaque utilisation

L'eau ne doit pas demeurer dans le nettoyeur durant une longue période de temps. Des sédiments ou des minéraux pourraient s'accumuler sur les pièces de la pompe et bloquer son mouvement. Suivez la procédure suivante après chaque utilisation:

1. Appuyez sur l'interrupteur principal de marche/arrêt à la position d'arrêt (0). Débranchez le cordon d'alimentation de la prise murale.
2. Coupez l'alimentation en eau, dirigez le pistolet vers un endroit sécuritaire et appuyez sur le verrou de la détente et sur la détente pour libérer la pression.
3. Débranchez le boyau d'arrosage de l'alimentation en eau et du nettoyeur à haute pression électrique.
4. Déconnectez le boyau du pistolet de pulvérisation. Vidangez l'eau du tuyau, du pistolet et de la rallonge de buse. Utilisez un chiffon pour essuyer le tuyau.
5. Vidangez l'eau de la pompe en inclinant l'appareil vers l'avant puis vers la droite (l'admission d'eau pointant vers le bas).
6. Enroulez le cordon d'alimentation et rangez-le sur le plateau d'accessoires.
7. Placez le pistolet de pulvérisation, la rallonge de buse et la buse 7 en 1 sur le plateau d'accessoires.
8. Enroulez le boyau à haute pression sur le dévidoir.
9. Entrez l'appareil dans un endroit propre et sec.
10. Si vous remisez l'appareil durant plus de 30 jours, consultez la section « *Entreposage hivernale ou à long terme* » à la page suivante.

Remsage hivernal ou à long terme

L'eau ne doit pas demeurer dans le nettoyeur durant une longue période de temps. Des sédiments ou des minéraux pourraient s'accumuler sur les pièces de la pompe et bloquer son mouvement.

Procédures initiales de remisage

1. Rincez les réservoirs de détergent en les retirant de l'appareil et en vidant la solution restante.
- AVIS** Débranchez les tuyaux fixés au bas des réservoirs de détergent.
2. Rincez les réservoirs de détergent à l'eau claire, puis reconnectez les tuyaux et replacez-les sur l'appareil.
3. Faites fonctionner le nettoyeur à haute pression électrique en utilisant une buse de jet de savon sélectionnée. Rincez pendant une ou deux minutes.
4. Appuyez sur l'interrupteur principal de marche/arrêt à la position d'arrêt (0). Débranchez le cordon d'alimentation de la prise murale.
5. Fermez l'alimentation d'eau. Dirigez le pistolet vers un endroit sécuritaire et appuyez sur le verrou de la détente et sur la détente pour libérer la pression. Après quelques moments, relâchez la détente du pistolet.
6. Débranchez le boyau d'arrosage de l'alimentation en eau et du nettoyeur à haute pression électrique. Déconnectez la haute pression du pistolet de pulvérisation.
7. Vidangez l'eau du boyau et du pistolet de pulvérisation, puis utilisez un linge ou un autre objet équivalent pour essuyer toutes les surfaces externes.
8. Assurez-vous que le tuyau d'admission est déconnecté de la pompe. Vidangez l'eau de la pompe en inclinant l'appareil vers l'avant puis vers la droite (l'admission d'eau pointant vers le bas).

AVIS L'eau laissée dans la pompe pourrait geler et endommager la pompe de façon permanente.

Protection de la pompe

Utilisez PumpSaver, modèle 6039, pour traiter la pompe contre les dommages causés par les dépôts de minéraux ou le gel. Vous préviendrez ainsi les dommages causés par le gel et lubrifierez le plongeur et les joints.

AVIS PumpSaver est un accessoire disponible en option. Il n'est pas fourni avec le nettoyeur à haute pression électrique. Contactez le centre de service autorisé situé le plus près de chez vous pour vous procurer PumpSaver.

AVIS Vous devez protéger votre appareil contre le gel.

- Si vous ne le faites pas, vous pouvez causer des dommages irréversibles à votre pompe qui la rendront inutilisable.
- Les dommages causés par le gel ne sont pas couverts par la garantie.

Pour utiliser Pump Saver, assurez-vous que le nettoyeur à haute pression électrique est en position d'arrêt et que le tuyau d'admission est débranché. À l'aide d'une clé de 22 mm, retirez le tuyau à haute pression situé du côté du dévidoir. Veuillez lire et suivre les directives et les avertissements mentionnés sur le contenant de Pump Saver. Après le traitement avec Pump Saver, branchez le tuyau à haute pression au dévidoir et fixez solidement.

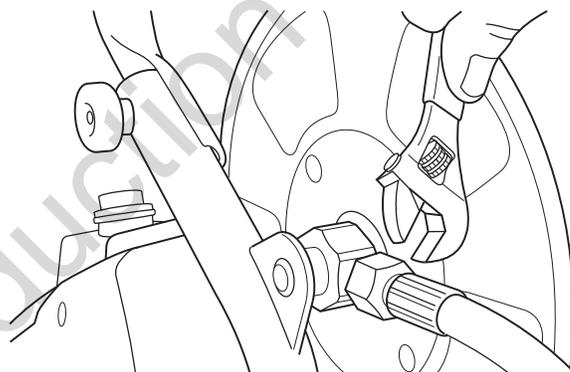

Procédures finales de remisage

1. Enroulez le cordon d'alimentation et rangez-le sur le plateau d'accessoires.
2. Enroulez le boyau à haute pression sur le dévidoir.
3. Rangez le pistolet de pulvérisation, la rallonge de buse et la buse sur le plateau d'accessoires.
4. Entrez le nettoyeur dans un endroit propre et sec, protégé du gel.
5. Couvrez l'unité à l'aide d'une housse de protection adéquate qui ne retient pas l'humidité.

Dépannage

Problème	Cause	Solution
<p>La pompe présente les problèmes suivants : incapacité de produire de la pression, pression irrégulière, cliquetis, perte de pression, débit d'eau faible.</p>	<ol style="list-style-type: none"> 1. L'entrée d'eau est bloquée. 2. Alimentation en eau inadéquate. 3. Le boyau d'arrosage est entortillé ou fissuré. 4. La crépine d'admission d'eau est obstruée. 5. La température de l'alimentation en eau dépasse les 38 °C (100 °F). 6. Le boyau à haute pression est obstrué, fissuré ou encore enroulé sur le dévidoir. 7. La buse est obstruée. 8. La pompe est défectueuse. 	<ol style="list-style-type: none"> 1. Dégagez l'entrée. 2. Assurez-vous que le débit d'eau est approprié. 3. Redressez le boyau d'arrosage ou remplacez-le s'il présente des fuites. 4. Vérifiez et nettoyez la crépine d'admission d'eau. 5. Refroidissez l'alimentation d'eau. 6. Enlevez les matières qui obstruent le boyau de haute pression, remplacez le boyau ou déroulez le boyau du dévidoir. 7. Nettoyez la buse. 8. Contactez le centre d'entretien Briggs & Stratton.
<p>L'appareil ne démarre pas lorsqu'on presse sur la détente.</p>	<ol style="list-style-type: none"> 1. L'alimentation en eau n'est pas activée. 2. L'appareil n'est pas en marche. 3. Le boyau d'arrosage est trop long. 4. Fusible grillé, disjoncteur déclenché. 	<ol style="list-style-type: none"> 1. Ouvrez l'alimentation d'eau. 2. Appuyez sur l'interrupteur principal de marche/arrêt à la position d'arrêt (I). Réinitialisez le disjoncteur de fuite de terre. 3. Utilisez un boyau d'arrosage d'admission de 15,24 m (15 pi) tout au plus. <ol style="list-style-type: none"> a.) Vérifiez la boîte de fusibles à la recherche d'un fusible grillé et remplacez-le au besoin, ou réenclenchez le disjoncteur. N'utilisez pas un fusible ou un disjoncteur ayant une valeur nominale supérieure à celle spécifiée pour ce circuit. b.) Débranchez toutes les autres charges électriques du circuit utilisées par le nettoyeur à haute pression OU utilisez le nettoyeur à haute pression sur son propre circuit. c.) Faites fonctionner le nettoyeur à haute pression dans n'importe lequel des modes de jet POWERflow+ Mode débit élevé (⊕) pendant 10 minutes. Il pourrait s'avérer nécessaire d'ouvrir le moteur.
<p>Le détergent ne se mélange pas au jet.</p>	<ol style="list-style-type: none"> 1. Le commutateur de sélection du détergent est en position éteint. 2. Une buse à haute pression ou à débit élevé sans savon est sélectionnée. 	<ol style="list-style-type: none"> 1. Positionnez le commutateur de sélection de détergent au réservoir désiré. 2. Sélectionnez une buse à débit élevé avec savon (indiquée par les bulles).

À partir du 1er novembre de 2012; la présente garantie remplace toute garantie non datée et toute garantie dont la date est antérieure au 1er novembre de 2012.

GARANTIE LIMITÉE

Briggs & Stratton Power Products Group, LLC réparera ou remplacera, sans frais, toutes pièces du nettoyeur à pression défectueuses comportant un vice de matériau ou un défaut de fabrication ou les deux. En vertu de la présente garantie, les frais de transport du produit soumis pour réparation ou remplacement sont à la charge de l'acheteur. La présente garantie sera en vigueur durant les périodes stipulées ci-dessous et est assujettie aux conditions stipulées ci-dessous. Pour obtenir des services en vertu de la garantie, téléphoner au Service à la clientèle de Briggs & Stratton au (800) 743-4115 ou communiquer avec eux par Internet à l'adresse BRIGGSandSTRATTON.COM.

Il n'existe aucune autre garantie expresse. Les garanties implicites, incluant celles de qualité marchande et d'adaptation à un usage particulier, sont limitées à une période d'un an à partir de la date d'achat ou jusqu'à la limite permise par la loi. Toute garantie implicite est exclue. La responsabilité pour dommages accessoires ou indirects est exclue dans la mesure où une telle exclusion est permise par la loi. Certains états/provinces ou pays n'autorisent aucune restriction sur la durée d'une garantie implicite, et certains états/provinces ou pays n'autorisent pas l'exclusion ou la limitation des dommages consécutifs ou indirects. Par conséquent, les restrictions et exclusions décrites ci-dessus pourraient ne pas s'appliquer dans votre cas. La présente garantie vous accorde des droits légaux spécifiques et vous pourriez également en avoir d'autres, qui peuvent varier d'un état ou d'une province à l'autre et d'un pays à l'autre.**

PÉRIODE DE GARANTIE

Usage par un consommateur	1 an
Usage à des fins commerciales	Aucune

** En Australie – Nos produits sont accompagnés de garanties qui ne peuvent être exclues en vertu de la Australian Consumer Law. Vous avez droit à un remplacement ou à un remboursement en cas de défaillance majeure et en compensation à toute autre perte ou dommage raisonnablement prévisible. Vous avez aussi droit à faire réparer ou remplacer les produits si les produits ne sont pas de qualité acceptable et que la défaillance n'équivaut pas à une défaillance majeure. Pour obtenir un service en vertu de la garantie, consultez notre Outil de recherche de distributeurs à www.briggsandstratton.com afin de trouver un distributeur de service après-vente agréé le plus près ou envoyez-nous un courriel ou une lettre à salesenquires@briggsandstratton.com.au, Briggs & Stratton Australia Pty Ltd, 1 Moorebank Avenue, NSW, Australia, 2170.

La période de garantie débute à la date d'achat par le premier utilisateur final, et se prolonge pour la durée stipulée ci-dessus. "Usage par un consommateur" signifie utilisation domestique personnelle dans une résidence, par l'acheteur au détail. "Usage à des fins commerciales" signifie toute autre utilisation, y compris à des fins commerciales, générant de revenus ou de location. Aux fins de la présente garantie, dès qu'un équipement a été utilisé commercialement une fois, il est par la suite considéré comme étant d'usage à des fins commerciales. L'équipement utilisé pour l'alimentation principale n'est pas couvert par la présente garantie.

POUR EXERCER LA GARANTIE SUR TOUT PRODUIT FABRIQUÉ PAR BRIGGS & STRATTON, IL N'EST PAS NÉCESSAIRE DE L'ENREGISTRER. CONSERVEZ LE REÇU COMME PREUVE D'ACHAT. SI, LORS D'UNE RÉCLAMATION DE GARANTIE, VOUS NE POUVEZ PROUVER LA DATE INITIALE DE L'ACHAT, NOUS UTILISERONS LA DATE DE FABRICATION DU PRODUIT COMME DATE DE RÉFÉRENCE POUR DÉTERMINER LA PÉRIODE DE GARANTIE.

À PROPOS DE LA GARANTIE

Nous acceptons de faire effectuer les réparations couvertes par la garantie et tenons à nous excuser pour tout inconfort subi. La plupart des réparations couvertes par la garantie sont traitées automatiquement; cependant, il arrive parfois que les demandes de service en vertu de la garantie soient non fondées. Par exemple, la garantie ne couvre pas les dommages causés à l'équipement par une utilisation abusive, par un manque d'entretien périodique, durant l'expédition, la manutention ou l'entreposage, ou en raison d'une installation inadéquate. De même, la garantie sera annulée si la date de fabrication ou le numéro de série apposé sur le nettoyeur à haute pression a été enlevé ou si l'équipement a été changé ou modifié. Durant la période de garantie, Briggs & Stratton après-vente agréé réparera ou remplacera, à son gré, toute pièce qui, après examen, est trouvée défectueuse à la suite d'une utilisation et d'un entretien normaux. La présente garantie ne couvre pas les réparations et les équipements suivants :

- **Usure normale:** Comme tout autre dispositif mécanique, les groupes électrogènes d'extérieur nécessitent l'entretien périodique de certaines pièces pour fonctionner adéquatement. La présente garantie ne couvre pas les frais de réparation des pièces ou des équipements dont la durée de vie utile a été dépassée à la suite d'une utilisation normale.
- **Installation et entretien:** La présente garantie ne couvre pas les équipements ou les pièces qui ont fait l'objet d'une installation ou de modifications et de changements inadéquats ou non autorisés, d'une mauvaise utilisation, de négligence, d'un accident, d'une surcharge, d'emballement, d'entretien inadéquat, de réparation ou d'entreposage qui, selon nous, auraient nui à la performance et à la fiabilité du produit. De plus, la garantie ne couvre pas l'entretien normal tel que les filtres à air, le réglage, le nettoyage du circuit d'alimentation et son obstruction (causée par l'accumulation de produits chimiques, de saletés, de calamine, de calcaire, et ainsi de suite).
- **Exclusions supplémentaires:** La présente garantie exclut les pièces qui s'usent tels que les raccords rapides, les joints d'étanchéité, les joints toriques, les pompes ayant fonctionné sans alimentation en eau ou tout dommage ou tout mauvais fonctionnement résultant d'un accident, d'une utilisation abusive, de modifications, de changements ou d'un entretien inadéquat du système, du gel ou d'une détérioration chimique. La garantie du produit ne couvre pas les pièces accessoires telles que les pistolets, les boyaux, les (rallonge du gicleur) lances et les buses. Cette garantie exclut tout équipement usé, remis à neuf ou de démonstration et toute défaillance due à une catastrophe naturelle ou à toute autre force majeure hors du contrôle du fabricant. 206457F, Rev. C, 10/23/2012

BRIGGS & STRATTON POWER PRODUCTS GROUP, LLC
MILWAUKEE, WI, USA

Français

fr



Nettoyeur à haute pression électrique Briggs & Stratton

Caractéristiques du produit

Pression maximum de sortie	1800 PSI* @ 1,1 GPM
Débit maximal	4.0 GPM* @ 100 PSI
Mélange de détergent	Consultez les instructions du fabricant
Température de l'alimentation en eau ..	Ne doit pas dépasser les 38 °C (100 °F)
Moteur.....	Type universel (à balais)
Tension nominale	120 volts CA
Courant	14,5 ampères

* Les caractéristiques nominales de ce nettoyeur à haute pression sont conformes à la norme PW101-2010 de la Pressure Washer Manufacturers Association (PWMA) (Tests et performance nominale des nettoyeurs à haute pression).

Not for
Reproduction

Briggs & Stratton Power Products Group, LLC
P.O. Box 702
Milwaukee, Wisconsin, 53201-0702 EE. UU.